



**VIELCO.COM**

**SERVICIO DE ASISTENCIA TECNICA EN TODO CHILE**

Casa Matriz **VIELVA COMERCIAL SpA**: Luis Alberto Cruz 1166, Renca, Stgo. de Chile Tel. +56 22389 0000  
Para mayor información, visita nuestra página web: **VIELCO.COM**

NOTA: Las imágenes e ilustraciones contenidas en este manual, fueron elaboradas con fines ilustrativos, no constituyendo necesariamente una representación exacta de la realidad.  
108010230 XP220HT Cortasetos2T (22.5cc / 89cm)  
© Octubre 2024, Versión 1 (10)



**POWERPRO®**



POR FAVOR, LEA Y ENTIENDA POR COMPLETO ESTE MANUAL ANTES DE OPERAR EL EQUIPO.  
ESTA GUÍA CONTIENE INFORMACIÓN IMPORTANTE PARA UNA OPERACIÓN SEGURA.

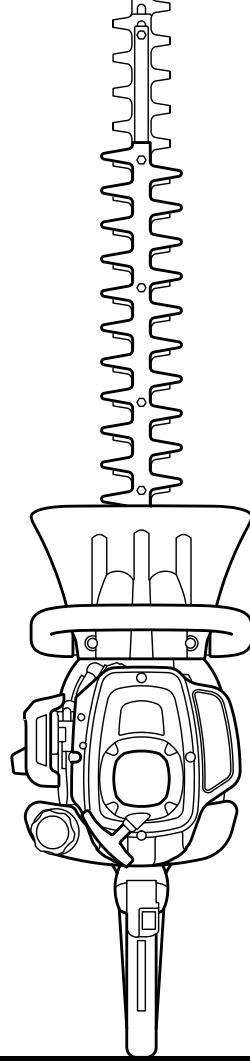

INSTRUCCIONES ORIGINALES

**CORTASETOS  
2 TIEMPOS  
XP220HT**



---

## ÍNDICE

| PÁGINA |   |
|--------|---|
| 03.    | <b>INTRODUCCIÓN</b>                       |
| 04.    | <b>1. SIMBOLOGÍA</b>                      |
| 05.    | <b>2. PRECAUCIONES DE SEGURIDAD</b>       |
| 05.    | 2.1. Instrucciones Generales              |
| 05.    | 2.2. El Cortasetos está Diseñado para:    |
| 06.    | 2.3. Encender el Cortasetos               |
| 07.    | 2.4. Repostar                             |
| 08.    | 2.5. Método de Operación                  |
| 08.    | 2.6. Instrucciones de Mantenimiento       |
| 09.    | 2.7. Uso de Accesorios Originales         |
| 09.    | 2.8. Dar Tratamiento de Primeros Auxilios |
| 10.    | <b>3. PARTES PRINCIPALES</b>              |
| 10.    | <b>4. ESPECIFICACIONES</b>                |
| 11.    | <b>5. COMBUSTIBLE Y REPOSTAJE</b>         |
| 11.    | 5.1. Mezcla de Aceite y Combustible       |
| 12.    | 5.2. Repostaje                            |
| 12.    | 5.3. Almacenar Combustible                |
| 13.    | <b>6. OPERACIÓN</b>                       |
| 13.    | 6.1. Precaución Antes de Comenzar         |
| 13.    | 6.2. Arrancar el Cortasetos               |
| 14.    | 6.3. Notas para el Rebote                 |
| 15.    | <b>7. DETENER EL CORTASETOS</b>           |
| 15.    | 7.1. Operación del Cortasetos             |
| 16.    | 7.2. Ajuste el ángulo del Mango Trasero   |
| 17.    | <b>8. MANTENIMIENTO</b>                   |
| 17.    | 8.1. Cuchilla Abrasiva                    |
| 17.    | 8.2. Ajuste el Espacio entre Cuchillas    |
| 18.    | 8.3. Comprobar y Ajustar el Ralentí       |
| 18.    | 8.4. Limpiar el Filtro Vacío              |
| 19.    | 8.5. Revisar la Bujía                     |
| 19.    | 8.6. Lubricación de Aceite y Grasa        |
| 20.    | 8.7. Reemplazo                            |
| 20.    | 8.8. Antes de Usar                        |
| 20.    | 8.9. Después de su Uso                    |
| 20.    | 8.10. Almacenamiento                      |
| 21.    | 8.11. Plan de Mantenimiento               |
| 22.    | 8.12. Situación de Aborto                 |
| 23.    | <b>PÓLIZA DE GARANTÍA</b>                 |



---

Para lograr el mejor rendimiento de su producto, lea atentamente este manual de instrucciones antes de usarlo y guárdelo para consultarlo en el futuro.

---

 **POWERPRO®**

---

## INTRODUCCIÓN

Gracias por comprar la máquina de cobertura de nuestra empresa. Es un honor ofrecerle la máquina de cobertura, que es nuestro programa de investigación y desarrollo a largo plazo, combinado con los conocimientos y la rica experiencia adquiridos a lo largo de los años. **XT220HT** combina a la perfección la última tecnología y ergonomía, peso ligero, fácil de usar, es una herramienta profesional con una variedad de usos.



Te invitamos a leer detenidamente y seguir con precisión las indicaciones de este manual. Aquí se destacan las principales características y el excelente rendimiento del cortasetos. Estas instrucciones te ayudarán a sacar el máximo provecho de tu equipo, garantizando un uso eficiente y seguro.



## 1. SIMBOLOGÍA



**1. ADVERTENCIA:** Riesgo de quemaduras.



**2.** Leer, comprender y seguir todas las instrucciones de uso antes de operar el equipo.



**3. PROHIBIDO:** Actividades no permitidas en el uso del cortasetos.



**4.** No fumar durante la operación o cerca del equipo.



**5.** Las llamas abiertas están terminantemente prohibidas en el área de trabajo.



**6.** Usar siempre guantes de protección para evitar lesiones.



**7.** Mantener alejadas a otras personas, niños y mascotas del área de operación.



**8.** Usar protección adecuada para los ojos y los oídos.



**9.** Mezcla de Combustible: Utilizar una mezcla de combustible y aceite 2T según lo indicado.



**10.** Encendido manual del motor.



**11. Parada de emergencia:** Método de detención rápida del equipo.



**12.** En caso de accidente, proporcionar primeros auxilios de inmediato.



**13.** Indicador de **cierre del ahogador:** El ahogador se cerrará al mover el interruptor en esta dirección.



**14.** Indicador de **apertura del ahogador:** El ahogador se abrirá al mover el interruptor en esta dirección.



**15. Abrir / Encender:** Instrucción para iniciar el equipo.



**16. Apagar / Detener:** Instrucción para detener el equipo.



**17. PRECAUCIÓN:** Peligro de incendio. Mantener alejado de fuentes de calor.

## 2. PRECAUCIONES DE SEGURIDAD

### 2.1. INSTRUCCIONES GENERALES

- Esta máquina puede provocar lesiones personales graves. Lea atentamente esta guía para conocer la forma correcta de operar, preparar, mantener, arrancar y detener la máquina. Familiarícese con todos los controles y el uso adecuado de la máquina. (Fig.1)

Fig.1



- Se recomienda prestar el cortasetos únicamente a personas con experiencia, y siempre acompañado de su manual de instrucciones.
- Los niños y menores de 18 años no pueden utilizar una máquina para setos. Los mayores de 16 años pueden utilizar el equipo para entrenamiento bajo la supervisión de entrenadores cualificados.
- La cortadora de setos debe utilizarse con mucho cuidado.
- Operar cortasetos sólo en buenas condiciones. Realizar todo el trabajo con calma y precaución. El usuario debe ser responsable ante los demás.
- No deje de usar la máquina de cobertura después de beber o tomar medicamentos, después de sentirse cansado o físicamente enfermo.(Fig.2)

Fig.2



### 2.2. EL CORTASETOS ESTÁ DISEÑADO PARA:

- El cortasetos está diseñado para podar arbustos y setos y está estrictamente prohibido para cualquier otro propósito. No utilice el cortasetos de forma inadecuada y sin equipo de protección personal
- La ropa debe ser adecuada y ajustada, por ejemplo, cercana al cuerpo pero sin ser incómoda. No uses joyas ni ropa suelta que pueda engancharse en arbustos o en las máquinas
- Para evitar daños en la cabeza, los ojos, las manos y los pies y para proteger los oídos, se debe usar el siguiente equipo y ropa de protección durante el funcionamiento de la máquina para setos.
- Use gafas protectoras o gafas protectoras para proteger sus ojos durante el funcionamiento de la máquina de setos.(Fig.3)

Fig.3



- Se recomienda encarecidamente que los usuarios utilicen ropa de trabajo.(Fig.4)
- Los guantes especiales están hechos de cuero grueso, que forman parte del equipo designado y deben usarse durante toda la operación del cortasetos.(Fig.4)
- Cuando utilice una cortadora de setos, use zapatos fuertes con suelas antideslizantes. Esto evita lesiones y garantiza una posición firme.(Fig.4)

Fig.4





### 2.3. ENCENDER EL CORTASETOS

- Asegúrese de que no haya niños u otras personas en un radio de 15 metros del área de trabajo, y tampoco observe animales (Fig.5) cerca del área de trabajo.

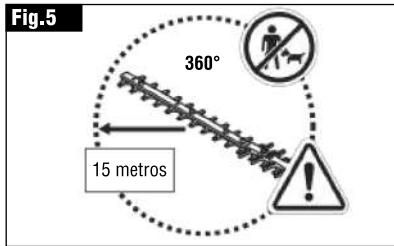

- Asegúrese de comprobar la seguridad de funcionamiento del cortasetos antes de usarlo.
- Revisa la seguridad de la barra del acelerador. Verifica la suavidad de la barra del acelerador y que sea fácil de operar. Asegúrate de que el bloqueo de la barra del acelerador funcione correctamente. Comprueba si el mango está limpio y seco, y prueba el funcionamiento del interruptor I-O. Mantén el mango libre de aceite.
- La máquina de cortasetos sólo se puede iniciar según las instrucciones.



**IMPORTANTE:** ¡No utilice ningún otro método para arrancar el motor (Fig.6)!

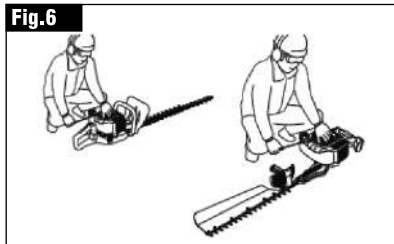

- La máquina cortasetos solo debe utilizarse para los fines especificados.



**ADVERTENCIA:** 1. Solo se puede encender el motor del cortasetos después de su ensamblaje completo. ¡El uso de la máquina cortasetos solo está permitido una vez que todas las piezas estén instaladas correctamente! 2. Antes de arrancar, asegúrate de que la cuchilla no esté en contacto con ningún objeto, como ramas, piedras, etc. 3. Si el motor presenta alguna falla, detén el motor de inmediato. Durante la operación, sujeta el mango con los dedos, tanto en la parte delantera como en la trasera. Asegúrate de que el mango esté limpio, sin agua, resina, aceite ni grasa.

- Manténgase siempre firme con el cuerpo. Sólo para uso en exteriores.
- Mira siempre a tu alrededor y mantente alerta posibles peligros ya que es posible que no los escuche debido al ruido de la máquina.
- Evite los gases de succión al operar la máquina de setos. No puede operar el motor en un espacio cerrado (con riesgo de asfixia y envenenamiento por gas). El gas monóxido de carbono es insípido. Manténgalo siempre bien ventilado. (Fig.7)

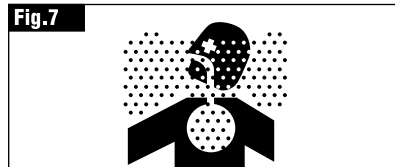

- Apague el motor cuando esté en reposo y cuando el cortasetos esté desatendido. Guárdelo en un lugar seguro para evitar lesiones a otras personas, la ignición de materiales combustibles o daños a la maquinaria.



**ADVERTENCIA:** No colocar los cortasetos calientes sobre heno ni sobre ningún material combustible.

- Para reducir el riesgo de incendio, evite escombros, hojas o exceso de lubricantes en el motor y el silenciador.



**ADVERTENCIA:** No hacer funcionar el motor cuando el silenciador esté defectuoso.

- Detener el motor (Fig.8) durante el transporte.

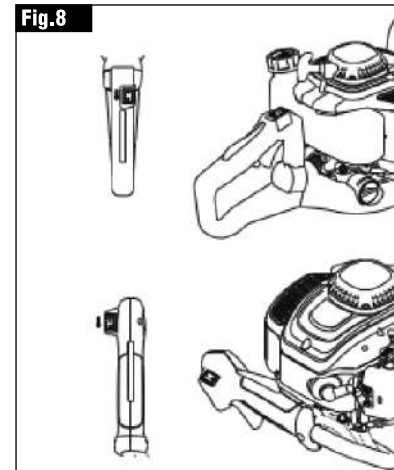

- Después de detener el motor:
  1. Limpia y bloquea la máquina.
  2. Revisa, mantén o realiza las operaciones necesarias en la máquina.
  3. Cuando transportes el cortasetos en un automóvil o camión, ubícalo de manera segura para evitar fugas de aceite.
  4. Al transportar el cortasetos, asegúrate de que el tanque de combustible esté completamente vacío para evitar fugas de aceite. Siempre coloca una funda protectora en la cuchilla al transportar o almacenar la máquina.

### 2.4. REPOSTAR

- Parar el motor antes de repostar (Fig.8), mantenerse alejado del fuego (Fig.9) y no fumar.

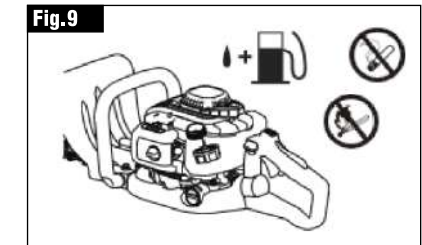

- No intentar echar combustible a los motores calientes o en marcha.
- Evite el contacto de la piel con productos derivados del petróleo. No inhale el vapor del combustible. Se deben usar guantes protectores durante todo el proceso de reabastecimiento de combustible. Cambie y limpie la ropa protectora con regularidad.



- Tener cuidado de no derramar combustible o aceite lubricante para evitar la contaminación del suelo (protección del medio ambiente). Limpie el aceite del cortasetos inmediatamente después de que se derrame el combustible. Seque en un área bien ventilada antes de desechar un trapo que haya sido limpiado con combustible. De lo contrario, puede producirse una combustión espontánea.
- No deje que el combustible entre en contacto con la ropa. Si el combustible salpica la ropa, cámbiese la ropa inmediatamente (muy peligroso).
- Revise la tapa del tanque con regularidad para asegurarse de que esté bien asegurada.
- Apretar con cuidado la tapa del depósito de combustible. Arrancar el motor en otro lugar (al menos a 3m del repostaje) (Fig.10).

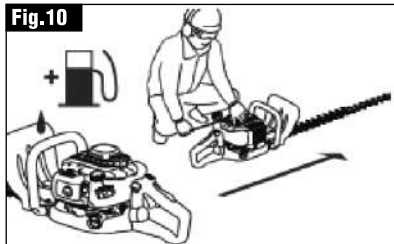

**ADVERTENCIA:** No repostar en un espacio cerrado. El vapor del combustible se acumula en el suelo (con riesgo de explosión).

- El combustible sólo puede transportarse y almacenarse en contenedores homologados. Asegúrese de no exponerse al combustible almacenado.
- Cuando se mezcla gasolina con aceite dos tiempos (usar Gasolina 93 Octanos).
- Esto ayudará a evitar daños a las líneas de combustible y otros componentes del motor.

## 2.5. MÉTODO DE OPERACIÓN

- Siempre agarre cada manija con ambas manos mientras opera.
- Utilice el cortasetos sólo con buena iluminación y visibilidad. En la estación fría, preste más atención a las zonas resbaladizas, nieve y hielo, etc. (con riesgo de resbalar). Manténgase siempre firme.
- No se pare sobre superficies inestables o sobre terrenos empinados.
- No opere el cortasetos sobre una escalera.
- Evite subir al árbol para operar el cortasetos.
- Para reducir el riesgo de tropezar o salirse de control, no retroceda mientras hace funcionar la máquina.



**IMPORTANTE:** Asegúrese de apagar el motor mientras limpia, repara la máquina o reemplaza los componentes.

- No operar una máquina con cuchillas dañadas o excesivamente desgastadas.

## 2.6. INSTRUCCIONES DE MANTENIMIENTO

- Protección ambiental: Minimice el ruido y la contaminación al operar el cortasetos. En particular, verifique que el carburador esté ajustado correctamente.
- Limpiar periódicamente el cortasetos y comprobar que los tornillos y tuercas están apretados.
- No repare ni almacene el cortasetos cerca de un fuego abierto o chispas, etc.(Fig.11)

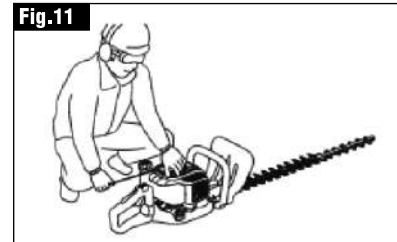

- Vaciar el recipiente de aceite antes de guardar el cortasetos.
- El uso de cortasetos está estrictamente prohibido cerca de fuegos abiertos para prevenir el riesgo de incendios.
- Guardar el cortasetos en lugares bien ventilados y fuera del alcance de los niños.
- No intente reparar la máquina sin la calificación de reparación. Cumpla con las normas de prevención de accidentes pertinentes emitidas por las asociaciones comerciales o compañías de seguros pertinentes.
- No modifique el cortasetos, ya que pondrá en peligro su seguridad.
- El trabajo de mantenimiento o mantenimiento realizado por el usuario son solo las actividades descritas en esta guía. Todos los demás trabajos deben ser realizados por un servicio técnico autorizado.

## 2.7. USO DE ACCESORIOS ORIGINALES

Sólo se utilizarán piezas o accesorios originales autorizados por la Compañía o proporcionados por el centro de reparación de fábrica.

El uso de accesorios o herramientas no aprobados aumenta el riesgo de accidentes y lesiones. La Compañía no es responsable de ningún accidente o daño resultante del uso de accesorios no aprobados.

Solo deben utilizarse las piezas o accesorios originales autorizados por la empresa o proporcionados por el Servicio Técnico de la Marca. El uso de accesorios o herramientas no aprobados aumenta el riesgo de accidentes y lesiones. La empresa no se hace responsable de ningún accidente o daño que resulte del uso de accesorios no autorizados.

## 2.8. DAR TRATAMIENTO DE PRIMEROS AUXILIOS

En caso de accidente, asegúrese de que haya botiquines de primeros auxilios estándar y bien conservados cerca de la operación de corte.

Los elementos retirados del botiquín de primeros auxilios deben reemplazarse inmediatamente.

Proporcione la siguiente información cuando solicite ayuda: lugar del accidente, ¿Qué accidente pasó?, Número de teléfono del accidentado, Grado de la lesión, nombre y apellido.



### 3. PARTES PRINCIPALES

#### EMBALAJE

Para evitar daños durante el transporte, la máquina cortasetos se embala para su protección en una caja de cartón. La caja de cartón es un material básico que puede reutilizarse o reciclarse (reciclaje de papel).

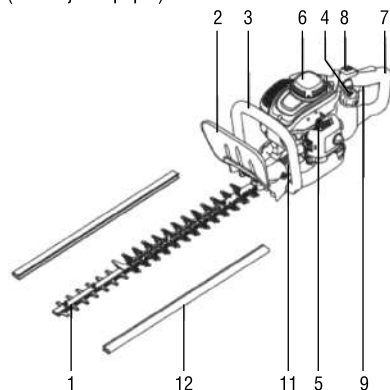

#### PARTES

1. LA CUCHILLA
2. PLACA PROTECTORA
3. ASA FRONTAL
4. TAPA DE DEPÓSITO DE ACEITE
5. INTERRUPTOR DE VENTILACIÓN
6. ENCENDIDO
7. MANGO
8. APAGAR EL INTERRUPTOR DE ENCENDIDO
9. GATILLO DEL ACELERADOR
10. SILENCIADOR
11. CAJA DE ENGRANAJES
12. FUNDA DE LA CUCHILLA

Algunos de los accesorios mencionados en las ilustraciones o en el texto no están incluidos en el volumen de suministro.

### 4. ESPECIFICACIONES

#### CORTASETOS

Motor 2 Tiempos **22.5cc**  
 Potencia Máxima **0,65 kw/7500 rpm**  
 Tipo combustible:  
**Gasolina 93 Oct. sin plomo + Aceite 2T**  
 Volumen del tanque de combustible **580ml**  
 Proporción de mezcla de combustible **25 : 1**  
 Ralentí **3.000±300rpm**  
 Alta velocidad **10.000±500rpm**  
 Relación de transmisión **10 : 45**  
 Longitud de la hoja **890 mm**  
 Longitud de corte efectiva **755 mm**  
 Peso **6,2 kilos**

### 5. COMBUSTIBLE Y REPOSTAJE

#### 5.1. MEZCLA DE ACEITE Y COMBUSTIBLE (Fig.12-13)

**ADVERTENCIA:** Siga las instrucciones de seguridad "operación".

- El motor de cobertura utiliza un eficiente motor de dos tiempos. Utiliza una mezcla de fuel oil y aceite de motor de dos tiempos. El motor fue diseñado para utilizar combustible convencional sin plomo. De lo contrario, puede utilizar combustible de mayor octanaje. Esto no dañará el motor, pero provocará una baja eficiencia de funcionamiento. Situaciones similares también pueden ser causadas por el uso de gasóleo con plomo. Para un rendimiento óptimo del motor y para proteger su salud y el medio ambiente, utilice únicamente combustible sin plomo.
- Para la lubricación, el motor utiliza aceite de motor de dos tiempos, que se añade al combustible. El diseño del motor se combina con aceite de motor de dos tiempos con una proporción de mezcla de 40:1 para proteger el medio ambiente. Además, puede garantizar una larga vida útil, un funcionamiento confiable y emisiones mínimas de escape. Cumplimiento estricto de la mezcla 25:1 (aceite de motor de dos tiempos) es esencial, de lo contrario no se garantiza un funcionamiento fiable de la cobertura.
- Proporción de mezcla correcta (recomendado):  
Gasolina 93 Oct. : Aceite 2T = **25:1**

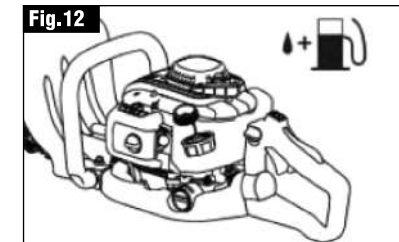

**Fig.13**

| GASOLINA 93 OCT. | ACEITE 2T |
|------------------|-----------|
| 1.000cc (1 L)    | 50cc      |
| 5.000cc (5 L)    | 250cc     |
| 10.000cc (10 L)  | 500cc     |

**ADVERTENCIA:** Presta atención a:

- Al preparar la mezcla de aceite, primero mezcle todo el aceite del motor con la mitad del combustible requerido en el recipiente aprobado. El recipiente debe cumplir o exceder todas las regulaciones locales. Luego agregue el combustible restante. Agite y mezcle bien el aceite antes de verterlo en el Tanque de combustible del cortasetos.
- Para garantizar un funcionamiento seguro, no agregue el aceite especificado al motor. Eso sólo producirá más residuos de combustión, contaminará el medio ambiente.



### 5.2. REPOSTAJE (Fig.14-15-16)



**ADVERTENCIA:** ■ Detenga el motor al repostar combustible, manténgalo alejado de llamas abiertas y no fume. ■ No derrame combustible sobre el motor. Si se derrama combustible, límpielo. ■ Si se derrama combustible sobre la ropa, cámbiese de inmediato para evitar el riesgo de incendio. ■ Apriete con cuidado la tapa del tanque de combustible. Arranque el motor en un lugar diferente (al menos a 3 metros de distancia del lugar donde se agrega el combustible). ■ Nunca reposte combustible en un espacio cerrado. Los vapores del combustible se acumulan en el suelo. (peligro de explosión) ■ Asegúrese de que los niños no tengan acceso al combustible almacenado.



**IMPORTANTE:** ■ Desenrosque la tapa del tanque de combustible y llene el tanque con combustible. Utilice un embudo de malla para filtrar el combustible. ■ Asegúrate de cerrar la tapa del tanque de combustible firmemente solo con la mano.

- Limpiar el tapón roscado y la zona alrededor del depósito después de repostar.
- Siempre limpie el combustible derramado para prevenir incendios.

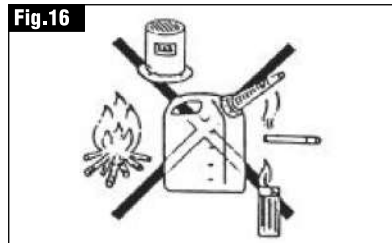
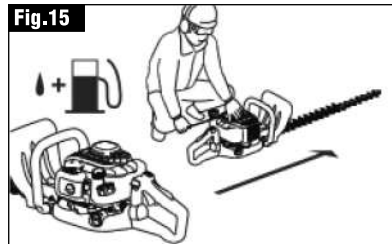
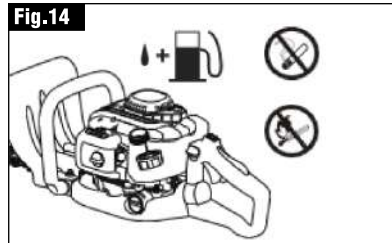

### 5.3. ALMACENAR COMBUSTIBLE

- El combustible no se puede almacenar de manera indefinida.
- Compre únicamente la cantidad de aceite necesaria para el período de funcionamiento de 4 semanas.
- El combustible solo puede almacenarse en recipientes aprobados.

## 6. OPERACIÓN

### 6.1. PRECAUCIÓN ANTES DE COMENZAR

(Fig. 17-18)

- Asegúrese de que no haya niños u otro personal trabajando a menos de 15 metros. Preste especial atención a los animales cercanos a la zona de trabajo.
- Siempre verifique la seguridad de operación del cortasetos: revise que la hoja no esté dañada, que la palanca de control sea fácil de operar y que el interruptor I/O funcione correctamente.
- Asegúrese de que la cuchilla no esté en marcha con el motor al ralentí.
- En caso de duda, consulte al distribuidor sobre los ajustes. Compruebe que el mango esté limpio y seco y pruebe el funcionamiento del interruptor I/O.
- El cortasetos sólo se puede arrancar como se indica. ¡No utilice ningún otro método para arrancar el motor! (Ver Arranque)
- El motor sólo se puede arrancar después del montaje completo. El funcionamiento del motor sólo se permite después de instalar todos los accesorios adecuados. De lo contrario, existe peligro de lesiones.
- Antes de comenzar, asegúrese de que la cuchilla no entre en contacto con ningún objeto, como ramas, piedras, etc.
- Antes de recortar, comprobar los cables, cristales, u otros objetos externos que puedan contacte con la hoja.
- Descarga eléctrica. Observe todos los cables y setos. Antes de cortar, verifique los cables en todas las áreas.

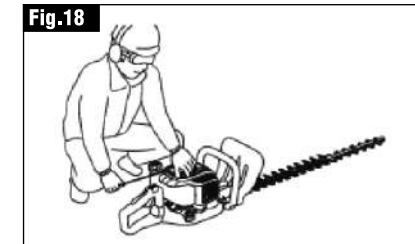
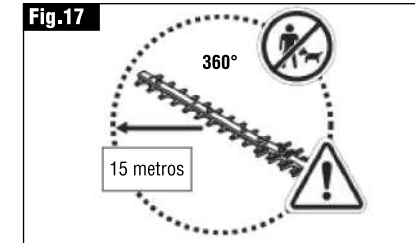

### 6.2. ARRANCAR LA MÁQUINA

(Fig. 19-20-21-22-23)

Al menos a 3 metros de la posición de repostaje. Coloque la máquina para cortar setos en el suelo limpio. Asegúrese de que la cuchilla no toque el suelo ni ningún otro elemento.

**Arranque en frío:** Cuando el motor se enfría o se detiene durante más de 15 minutos o cuando se ha agregado combustible al motor.

1. Empuje el interruptor IO (1) a la posición "I".
2. Empuje la burbuja de aceite repetidamente (2) (7 a 10 veces) hasta que el combustible entre en el aceite burbuja.
3. Empuje el interruptor de la válvula de aire (3) a la posición .
4. Sujete firmemente el cortasetos para evitar perder el control al encender el motor.



**ADVERTENCIA:** No sujetar firmemente el cortasetos puede causar lesiones graves o daños al equipo.



5. Tire lentamente de la manija de arranque de 10 a 15 cm hasta sentir resistencia.
6. Tire de la manija de arranque y sienta resistencia para arrancar el motor.
7. Gire el interruptor de represa cuando el motor arranque, pare o se detenga. Colóquelo en  (4).
8. Acelere al máximo y haga funcionar el motor durante aproximadamente 1 minuto a velocidad media.

### 6.3. NOTAS PARA EL REBOTE

El rebote del cuerpo se refiere a la cuchilla giratoria de alta velocidad en piedra, árboles, concreto, pilotes, pilares y otros objetos fijos duros, debido a la fuerza inversa, el cuerpo en un momento de fenómeno de sacudida violenta. Cuando ocurra el rebote, el cuerpo experimentará una vibración inesperada, lo que puede causar que el operador no pueda operar con normalidad. Para prevenir el rebote, observe lo siguiente:

- Tenga cuidado de no exponer la cuchilla a objetos duros, postes, alambres y rocas para evitar daños en la cuchilla.
- Al trabajar, siempre sujete con ambas manos y evite tocar otras partes del equipo.
- Durante el trabajo, mantenga la vista en la cuchilla. Si necesita apartar la mirada de la cuchilla, suelte el gatillo del acelerador y regrese a la posición de velocidad inicial (cuando la cuchilla se detenga).
- No levante la hoja cerca de los pies o justo por encima de la cintura.

Fig.19

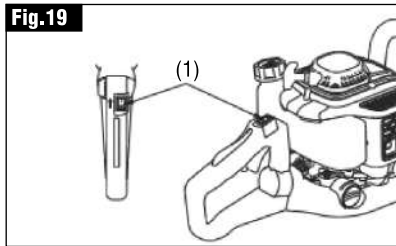

Fig.20

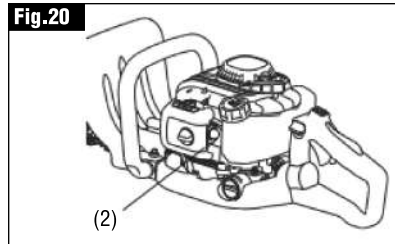

Fig.21

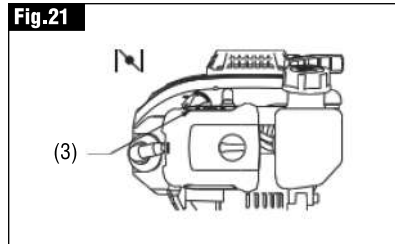

Fig.22

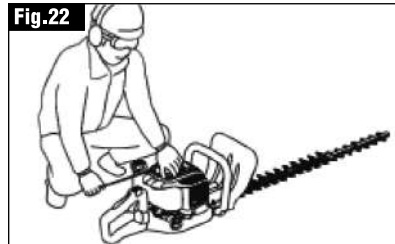
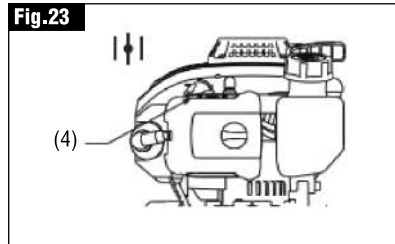
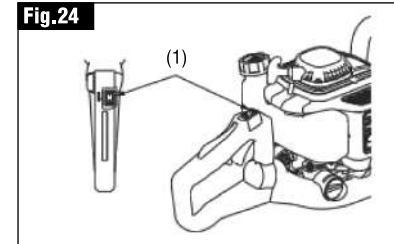

Fig.23



## 7. DETENER EL CORTASETOS

Fig.24



- Suelte completamente el gatillo del acelerador.
- Empuje el interruptor IO (1) a la posición "0". El motor reducirá la velocidad y se detendrá.

### 7.1. OPERACIÓN DEL CORTASETOS

(Fig. 25-26-27)



**IMPORTANTE:** No opere el cortasetos con un agarre ligero.



**ADVERTENCIA:** Nunca toque la cuchilla cuando esté en funcionamiento.

- Evitar gases de succión al operar el cortasetos. No se puede operar el motor en un espacio cerrado (con riesgo de envenenamiento por gas). El gas de monóxido de carbono es insípido.
- Durante la operación se deben utilizar todas las instalaciones de protección, como guardas.
- No haga funcionar el motor si el silenciador está defectuoso o falta.
- Utilice una máquina cortasetos sólo con buena iluminación y visibilidad.

Fig.25

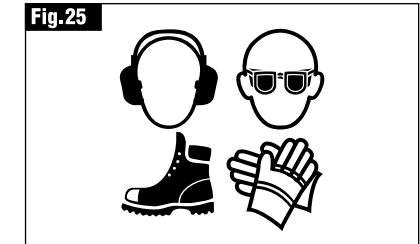

Fig.26

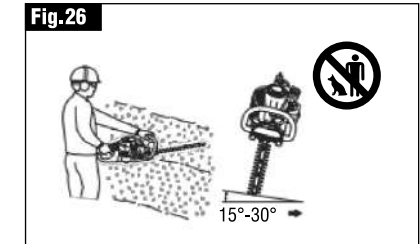
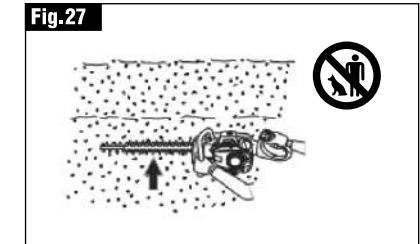

Fig.27



- En invierno, prestar más atención a las zonas resbaladizas, nieve y hielo, etc. (con riesgo de resbalar). Manténgase siempre firme con el cuerpo.
- No se debe estar de pie sobre una escalera mientras opera el cortasetos. Mantenga siempre ambos pies en el suelo.
- Evite subir al árbol para operar el cortasetos.
- No realizar operaciones sobre superficies inestables.





- Retire arena, clavos, alambres, etc. Los objetos externos pueden dañar la hoja.
- Cortar ramas de 8 mm o más de espesor antes de cortar.
- La cuchilla debe alcanzar la velocidad máxima antes de iniciar el corte.
- Sujete siempre firmemente el mango del cortasetos con las manos.
- Forma un clip firme con el pulgar y otros dedos alrededor del mango.
- Se necesita tiempo para detenerse después de soltar el gatillo del acelerador.
- No opere el cortasetos a alta velocidad. Si la velocidad de ralentí es demasiado alta, la velocidad de corte no se puede ajustar con el control del acelerador.
- Al cortar, sostenga la cortadora de setos y deje que la hoja forme un ángulo de 15-30° con la línea de corte.
- Prestar especial atención cuando los setos cortados queden cerca o contra el alambre de púas.
- No toque objetos duros con las cuchillas, como alambre de púas, piedras o el suelo, entre otros. Esto puede causar que la cuchilla se agriete, rompa o se fracture.
- Si la cuchilla toca una roca u otro objeto duro, apague el motor y revise la cuchilla. Reemplace la cuchilla dañada antes de volver a operarla.
- Tomar descansos regulares. Se recomienda un descanso de 10 a 20 minutos por cada 50 minutos de uso. Apague el motor inmediatamente si el motor falla.
- Reducir el ruido y la contaminación durante el funcionamiento de la máquina de setos. Compruebe también que el carburador y la relación combustible/aceite del motor estén configurados correctamente.
- No retire el material cortado bloqueado cuando la cuchilla esté en funcionamiento. Deje la máquina en el suelo, apáguela y retire el polvo.

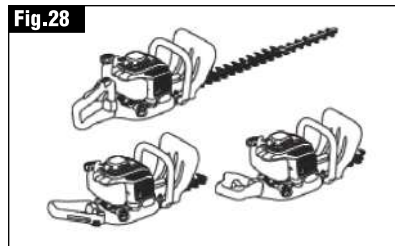

**Fig. 28**  
**7.2. AJUSTE EL ÁNGULO DEL MANGO TRASERO**  
La manija trasera puede girar hacia la izquierda o hacia la derecha 90° y cada una puede ajustarse a 45° (Fig.28).

**RETROCESO:**

- Presione la palanca de liberación para liberar el bloqueo.
- Gire el mango a un ángulo de 0°, 45° o 90°.
- Asegúrese de que la palanca de liberación vuelva a la posición inicial para engancharse y bloquearse.
- No apriete el gatillo del acelerador al soltar el bloqueo.
- No suelte el bloqueo mientras trabaja.

## 8. MANTENIMIENTO

- Apague el motor y retire la tapa de la bujía antes de limpiar/reemplazar/pulir la cuchilla o realizar cualquier mantenimiento.
- No enderezar ni soldar las palas dañadas.
- Revisar los daños en la cuchilla con frecuencia (con el motor apagado).
- Mantener la hoja afilada.
- Limpiar el cortasetos periódicamente y comprobar el apriete de todos los tornillos y tuercas.
- Nunca repare máquinas de setos cerca de fuegos abiertos para evitar incendios.
- Siempre se usan guantes corticales al sujetar o pulir debido a la hoja afilada.

### 8.1. CUCHILLA ABRASIVA (Fig.29)

Si el borde de la hoja se desafilada y no corta muy bien, pula las sombras en el componente de la imagen. La superficie de contacto (superficie deslizante) de los bordes superior e inferior no debe pulirse.

- Antes de esmerilar, sujetar firmemente la cuchilla, cerrar el motor y quitar el capuchón de la bujía.
- Usar guantes, gafas, etc.
- No pulir demasiado el material. Eso perdería dureza y la hoja quedaría desafilada.

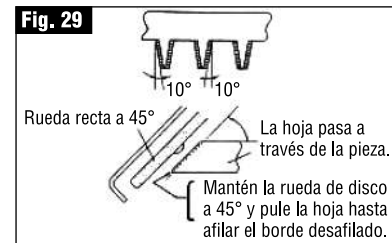

### 8.2. AJUSTE EL ESPACIO ENTRE CUCHILLAS

Desgaste de la hoja superior/inferior. Si la hoja no corta bien incluso si está afilada, ajuste el espaciado de la siguiente manera. (Fig.30)

1. Afloje el tornillo y retire los dientes romos de la extensión.
2. Afloje la tuerca (1) utilizando la caja o la llave abierta.
3. Apriete suavemente el perno del armazón (2) con una llave hexagonal hasta que se detenga y gírelo un cuarto de círculo.
4. Apriete las tuercas (1) y asegure los pernos del armazón (2).
5. Aplique aceite ligero en la superficie de fricción de la cuchilla.
6. Arranque el motor, abra y cierre el gatillo del acelerador durante un minuto.
7. Mida el tiempo necesario para que la cuchilla se detenga después de soltar el gatillo del acelerador. Si son dos segundos o más, pare el motor y repita los pasos 2 al 7.
8. Pare el motor y toque la superficie de la cuchilla. Si no está demasiado caliente para tocarla, significa que se ha ajustado. Si está caliente al tacto, gire los pernos del armazón (2) y repita los pasos 6 a 8.
9. Apriete el tornillo e instale los dientes romos.

**ADVERTENCIA:** Antes de ajustar, apague el motor y espere a que la cuchilla se detenga. La cuchilla tiene una ranura junto al tornillo (2). Si se encuentra polvo en el extremo de la ranura, límpielo.

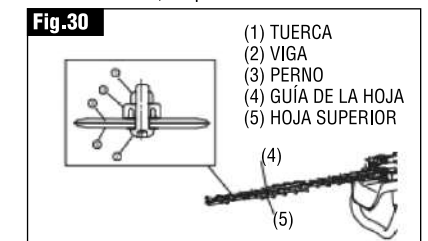



### 8.3. COMPROBAR Y AJUSTAR EL RALENTÍ

La cuchilla no debe girar cuando el motor está en ralentí. (Fig.31)

- La velocidad de ralentí debe ajustarse en 3.000r/min (revoluciones por minuto).
- Si es necesario, ajuste el tornillo de ralentí (la cuchilla no funciona cuando el motor está en ralentí).
- La cuchilla funciona en ralentí. -Gire el tornillo de ralentí en sentido antihorario para reducir la velocidad de ralentí.
- El motor se detiene en ralentí. -Gire el tornillo de ralentí en el sentido de las agujas del reloj para aumentar la velocidad de ralentí.
- Si la hoja sigue funcionando inactiva después del ajuste, comuníquese con su agente de reparación autorizado más cercano.
- El embrague deberá acoplarse a 4000 r/min (rpm) o más.
- Verifique el funcionamiento normal del interruptor I/O, la palanca de bloqueo y el gatillo del acelerador.

**Fig.31**

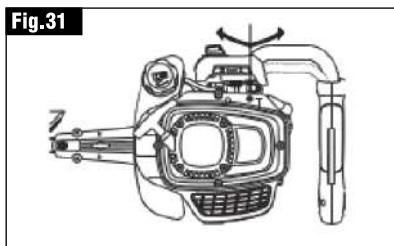

**Fig.32**

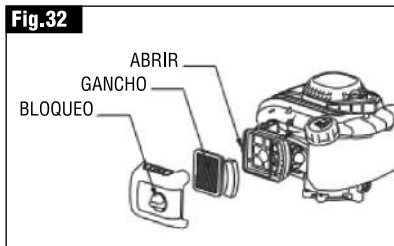

### 8.4. LIMPIAR EL FILTRO VACÍO (Fig.32)

**PELIGRO:**  
INFLAMABLE.

Revise y limpie el filtro de aire una vez al día o cada 10 horas de trabajo.

- Gire el interruptor del amortiguador a la posición de apagado total y cierre el carburador para evitar que entre polvo o suciedad.
- Liberar la cerradura madre del filtro vacío.
- Sacar la cola del filtro vacío y avanzar para retirarlo.
- Si hay aceite pegado al elemento filtrante (esponja), aplique fuerza de limpieza.
- Para contaminación intensa:
  - Retire el elemento filtrante (esponja), sumerja el elemento en agua tibia o detergente neutro diluido en agua y séquelo bien.
  - Limpiar el elemento filtrante (linóleo) con gasolina y secarlo bien.
  - Asegúrese de que el elemento del filtro esté completamente seco antes de instalarlo. Un filtro insuficientemente seco puede dificultar el arranque.
- Limpie el aceite del filtro vacío con un paño usado.
- Después de la limpieza, instale la cubierta del filtro vacía inmediatamente y asegúrela con los pernos de retención. (Al volver a instalar, instale primero el gancho de agarre).

Asuntos importantes al manejar elementos de filtro vacíos:

- Si hay mucha cantidad de polvo en el elemento filtrante, se debe limpiar varias veces al día.
- Si la operación continúa sin retirar el aceite del elemento filtrante, el aceite del filtro vacío puede caer al exterior, provocando contaminación del aceite.

### 8.5. REVISAR LA BUJÍA (Fig.33)

Revisar y limpiar las bujías diariamente o cada 8 horas de trabajo.

- Retire o instale la bujía únicamente utilizando la llave universal adjunta.
- El espacio entre los dos electrodos de la bujía será de 0,5-0,7 mm. Si el espacio es demasiado ancho o demasiado estrecho, ajústelo. Si las bujías están bloqueadas con carbón o contaminadas, deben limpiarse o reemplazarse a fondo, un reemplazo preciso.

**Fig.33**

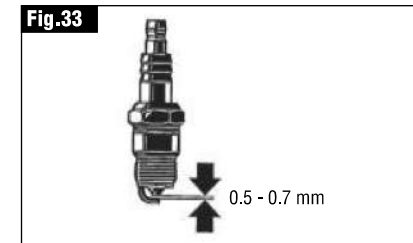

### 8.6. LUBRICACIÓN DE ACEITE Y GRASA (Fig.34)

■ Se debe reponer la grasa utilizando el puerto de inyección de aceite cada 50 hrs de trabajo.

**ATENCIÓN:** Asegúrese de seguir el tiempo especificado y la cantidad recomendada de grasa. De lo contrario, una cantidad inadecuada de grasa puede provocar fallos en la máquina.

- Limpie el filtro de aceite (filtro de combustible en el tanque de aceite) (Fig.34) regularmente para mantener el rendimiento óptimo del equipo.

**ADVERTENCIA:** Los productos inflamables están estrictamente prohibidos.

**Fig.34**

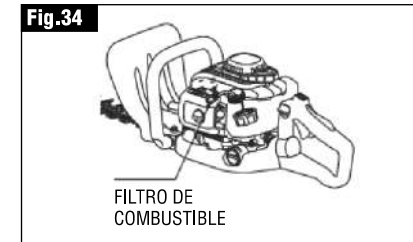

- Revise y limpie el filtro de combustible una vez al día o cada 50 horas de trabajo.
  1. El filtro de combustible (1) se utiliza para filtrar el combustible necesario para el carburador. Compruebe visualmente el filtro de combustible con regularidad.
  2. Al revisar el filtro de combustible, abra la tapa del tanque y enganche el filtro de combustible del orificio del tanque.
  3. Cambie el filtro de combustible si se endurece, se contamina o se bloquea. Cambie el filtro de combustible al menos una vez por trimestre para garantizar un suministro adecuado de aceite al carburador. Un suministro inadecuado de aceite puede provocar una falla en el arranque del motor y limitar la velocidad máxima.

**8.7. REEMPLAZO (Fig.35)**

**ATENCIÓN:** Los productos inflamables están estrictamente prohibidos.

- Revise y limpie la tubería una vez al día o cada 10 horas de trabajo. Cambie el tubería una vez cada 200 horas de trabajo o cada año (independientemente de la frecuencia de trabajo). De lo contrario, el derrame de petróleo puede provocar un incendio.
- Si se encuentra una fuga durante la inspección, reemplace el tubo inmediatamente. Reemplace la tapa del tanque de combustible.
- Si la tapa del tanque de combustible está agrietada o dañada, se debe reemplazar. La tapa del tanque de combustible se desgasta con el tiempo. Reemplácela cada 2 ó 3 años.
- Para mantenimiento o ajuste no descrito en este manual, consulte con su centro de reparación autorizado local.
- Inspección y mantenimiento de rutina Para garantizar una larga vida útil y evitar daños al equipo, se deberán realizar periódicamente las siguientes operaciones de mantenimiento.

**8.8. ANTES DE USAR:**

- Revise los tornillos del cortasetos en busca de piezas sueltas o faltantes. Preste especial atención al grado de apriete de los tornillos de las hojas.
- Compruebe si el canal de aire de refrigeración y el disipador de calor del cilindro están bloqueados. Límpielos según sea necesario.
- Limpie y revise el tanque para detectar fugas de aceite u objetos extraños que caigan dentro del tanque.

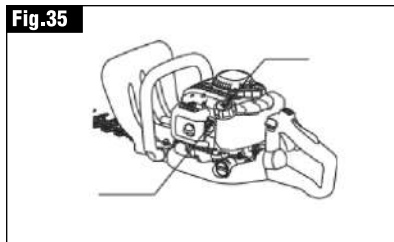
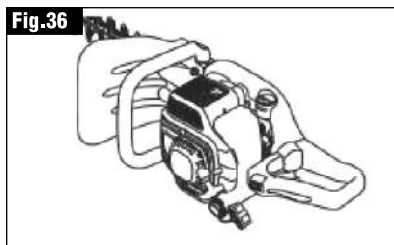
**Fig.35****Fig.36****8.9. DESPUÉS DE SU USO:**

- Limpie el exterior del cortasetos a combustión y revise si tiene daños.
- Limpie los filtros de aire. Cuando opere en ambientes polvorientos, limpie los filtros varias veces al día.
- Compruebe los daños en las cuchillas y asegúrese de que estén firmemente instaladas.

**8.10. ALMACENAMIENTO (Fig.36)**

- Cuando guarde la máquina por un tiempo prolongado, vacíe la gasolina del tanque y del carburador de la siguiente manera: vacíe toda la gasolina del tanque.
- Retire la bujía y deje caer unas gotas de aceite de motor en el orificio de la bujía. Luego, tire suavemente del motor de arranque para extender la película de aceite por todo el motor y apriete la bujía.
- Limpiar el polvo y la suciedad del exterior de las cuchillas y del motor, limpiarlos con un paño de algodón empapado en aceite y colocar la máquina lo más seca posible.

**8.11. PLAN DE MANTENIMIENTO**

|  |  |   |
|--|--|---|
| Después de cada recarga de combustible | Varilla del acelerador<br>Interruptor I/O                      | Función de auditoría<br>Función de auditoría  |
| Antes de cada uso                      | Paquete del motor<br>Clavo y tuerca                            | Inspección visual de daños y grado de apriete<br>Verificación de las condiciones generales y de seguridad               |
|  | Filtro de aire<br>Cuchilla<br>Velocidad en vacío<br>Engrasador | Limpieza<br>Verifique si hay daños y la nitidez<br>Asegúrese de que la herramienta esté inmóvil<br>Inspeccione y limpie |
| Cada 50 horas                          | Caja de engranajes   | Rellene el aceite   |
| Semanalmente                           | Bujía  | Verifique y reemplácelo si es necesario   |
| Anualmente                             | Tubería de aceite  | Renovación  |
| Cada 2 años                            | Tapa del tanque de combustible                                 | Renovación  |
| Antes del almacenamiento a largo plazo | Tanque de combustible<br>Carburador<br>Filtro de combustible   | Vaciado y limpieza<br>Haga funcionar el motor hasta que consuma combustible<br>Renovación                               |



## 8.12. SITUACIÓN DE ABORTO

| ENGANCHE   | SISTEMA  | OBSERVAR  | CAUSAS  |
|--|--|---|---|
| El motor no arranca o tiene dificultades para arrancar | Sistema de encendido                                   | Se produjo una chispa de encendido.                     | Falla en el sistema de suministro de aceite o en el sistema de compresión, falla mecánica.  |
|  |  | No hay chispa de encendido.                             | Interruptor I/O encendido, falla en el cableado o cortocircuito, falla en la bujía o en el conector, falla en el módulo de encendido.   |
| Fallo en el arranque en frío                           | Alimentación de combustible                            | El tanque de combustible está lleno de aceite.          | Falla en el carburador, obstrucción en el filtro de combustible, línea de suministro de aceite doblada o bloqueada.   |
|  | Compresión   | Dentro del motor.                                       | Junta de culata incorrecta, sellos de eje dañados, falla en el cilindro o en los anillos del pistón.  |
|  |  | Fuera del motor.  | Error en el sellado de la bujía.  |
| El motor arranca y se detiene de inmediato             | Falla mecánica   | El motor de arranque no está activado.                  | Daño en el resorte del arrancador, partes dentro del motor.   |
| Rendimiento de uso deficiente                          | Alimentación de combustible                            | El tanque se llenó y se produjeron chispas de ignición. | Si el carburador está contaminado, debe limpiarse.  |
|  | Alimentación de combustible                            | El tanque estaba lleno de aceite.                       | Ajuste incorrecto del ralentí, contaminación en el filtro de combustible o en el carburador. Problema de ventilación del tanque de aceite, interrupción en la línea de suministro de aceite, falla en la línea o en el interruptor I/O. |
|  | Varios sistemas pueden verse afectados simultáneamente | Régimen del motor                                       | Filtro de aire contaminado, carburador contaminado, silenciador bloqueado y tubo de escape del cilindro bloqueado.  |

**VIELVA Comercial SpA**  
Luis Alberto Cruz 1166,  
Renca, Santiago de Chile.  
**VIELCO.COM**

## PÓLIZA DE GARANTÍA

MODELO  
**CORTASETOS 2T XP220HT**  
PERIODO DE GARANTIA  
**(6) Seis meses**

TIENDA COMERCIAL  
\_\_\_\_\_  
N° BOLETA O FACTURA  
\_\_\_\_\_  
CIUDAD \_\_\_\_\_ FECHA DE COMPRA \_\_\_\_\_  
N° DE SERIE DEL EQUIPO  
\_\_\_\_\_

**ESTIMADO CLIENTE:** El producto adquirido por usted ha sido sometido a rigurosos procesos de control de calidad antes de su venta al consumidor final. Por lo anterior, POWERPRO garantiza su perfecto funcionamiento y desempeño durante el período de garantía señalado más abajo. En el evento que el producto detallado no funcione o funcione defectuosamente por fallas atribuibles a su fabricación o materiales, usted tendrá derecho a usar esta garantía en los términos que a continuación se indican.

**EN QUÉ CONSISTE LA GARANTÍA:** En la eventualidad que su equipo experimente una falla atribuible a defectos de fabricación, usted podrá hacer uso de la garantía, siendo su equipo revisado y reparado gratuitamente, incluyendo mano de obra y repuestos, por POWERPRO a través de su red de servicios técnicos autorizados a lo largo del país. La garantía podrá hacerse efectiva las veces que sea necesario cada vez que se presenten defectos atribuibles a la fabricación del equipo, dentro de su período de validez. La garantía sólo es válida en Chile. POWERPRO podrá determinar a su discreción si efectúa la revisión y/o reparación directamente o a través de sus servicios autorizados.

**CÓMO SE HACE EFECTIVA LA GARANTÍA:** Para hacer efectiva la garantía, usted debe acudir con su producto a cualquiera de los servicios técnicos autorizados que se encuentren vigentes en el momento de hacer uso de esta garantía, debiendo presentar la póliza original con los datos de la compra. Es necesario presentar, además de la póliza, el original de la boleta o la factura, en que se pueda verificar la fecha de la compra y modelo correspondiente al equipo adquirido.

**PERÍODO DE VIGENCIA DE GARANTÍA:** Seis meses.

**EXCLUSIONES DE LA GARANTÍA:** La garantía perderá toda validez en las siguientes situaciones: **1.** Enmiendas en la póliza de garantía, boleta o factura; ausencia o no presentación de alguno de estos documentos originales. **2.** Mal uso del equipo, intervención en él o modificación por parte de terceros. Ausencia, rotura o violación de sellos de garantía, cuando estos existen en los productos por disposición de POWERPRO. **3.** Uso indebido del producto o uso con químicos distintos a los indicados en el manual de uso. **4.** Daño causado por golpe de bodegaje, transporte incorrecto o trato indebido. **5.** Daños causados por terremoto, inundación, incendio, relámpago, anegaciones, ambientes de excesivo polvo, humedad o por voltaje excesivo proveniente de la fuente de alimentación eléctrica. **6.** Daño causado por cualquier elemento extraño en el interior del producto. **7.** Cuando el producto no sea utilizado o cuidado en conformidad a las indicaciones del manual de uso. **8.** El reemplazo de elementos de desgaste ocasionado por el uso habitual del equipo no está cubierto por la garantía: filtros, bujía, embrague, accesorios de corte, boquillas, inyectores. **9.** El daño ocasionado por el no mantenimiento adecuado del equipo, revisiones periódicas a elementos que sufren desgaste por su uso habitual. **10.** Utilización del producto para fines comerciales, inclusive su arriendo o alquiler. **11.** Las mantenencias en ningún caso están cubiertas por garantía, siendo de exclusiva responsabilidad del propietario.

**RECOMENDACIONES AL CLIENTE:** **1.** Antes de conectar y usar el equipo, lea cuidadosamente el manual de uso. **2.** Utilice sólo accesorios recomendados por la fábrica. **3.** Cuando el equipo sea utilizado en condiciones más severas, debe acortar los intervalos de revisión y mantenimiento.