



NOTA: Las imágenes e ilustraciones contenidas en este manual, fueron elaborados con fines ilustrativos, no constituyendo necesariamente una representación exacta de la realidad.
6000 02405 TCK650 Chipeadora de Madera a Gasolina 7HP
6000 02407 TCK1300 Chipeadora de Madera a Gasolina 15HP
© MAYO 2022, Versión 2 (10)



SERVICIO DE ASISTENCIA TECNICA EN TODO CHILE
Casa Matriz VIELVA COMERCIAL SpA: Luis Alberto Cruz 1166, Renca, Stgo. de Chile Tel. +56 22389 0000
Para mayor información, visita nuestra página web: VIELCO.COM

POWER[®] PRO



POR FAVOR, LEA Y ENTIENDA POR COMPLETO ESTE MANUAL ANTES DE OPERAR EL EQUIPO.
ESTA GUÍA CONTIENE INFORMACIÓN IMPORTANTE PARA UNA OPERACIÓN SEGURA.

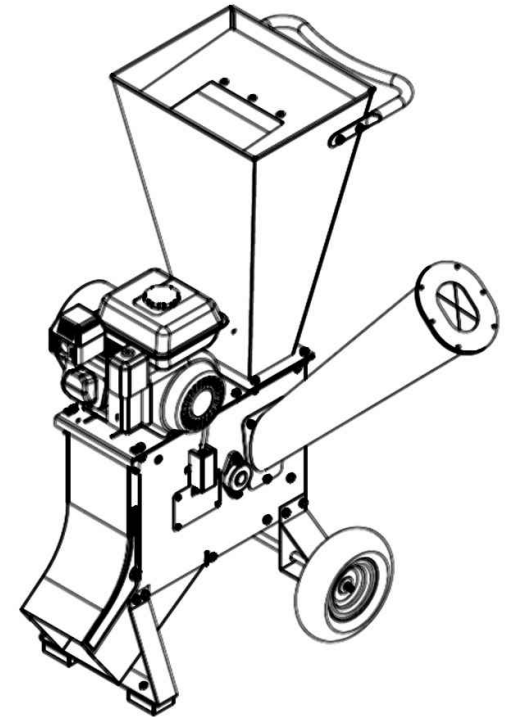

INSTRUCCIONES ORIGINALES
CHIPEADORA A GASOLINA
TCK650 TCK1300

INDICE DE CONTENIDOS

03	1. INTRODUCCIÓN	16	7. USO DE LA MÁQUINA
04	2. NORMATIVAS Y MEDIDAS DE SEGURIDAD	16	7.1 Ramas Astilladas
04	2.1 Usuarios	17	7.2 Trituración de Ramas y Hojas
05	2.2 Seguridad Personal	18	8. MANTENIMIENTO Y SERVICIO
05	2.3 Seguridad en el Área de Trabajo	18	8.1 Inspección Visual
06	2.4 Seguridad en el Uso de Combustibles	18	8.2 Limpieza
07	2.5 Cuidado y uso de esta Máquina	18	8.3 Cuidado y Mantenimiento Después del Uso
07	2.6 Servicio	19	8.4 Mantenimiento Periódico
08	3. SEÑALES DE ADVERTENCIA	22	8.5 Reemplazar las Cuchillas
09	4. SÍMBOLOS DE LA MÁQUINA	23	8.6 Sustituya la Correa en V
09	5. DESCRIPCIÓN DE LA MÁQUINA	24	9. RESOLUCIÓN DE PROBLEMAS
09	5.1 Condiciones de Uso	26	10. TRANSPORTE
10	5.2 Descripción Detallada del Producto	26	11. ALMACENAMIENTO
11	5.3 Características Técnicas	26	12. RECICLAJE Y ELIMINACIÓN DE MÁQUINAS
12	6. INSTRUCCIONES DE PUESTA EN MARCHA	27	PÓLIZA DE GARANTÍA
12	6.1 Desembalaje y Lista de Materiales		
12	6.2 Montaje		
13	6.3 Combustibles y Aceite		
14	6.4 Puesta en Marcha		

1. INTRODUCCIÓN

Gracias por elegir esta máquina. Estamos seguros de que apreciará la calidad y el rendimiento de esta máquina, que le facilitará su tarea durante un largo período de tiempo. Recuerde que esta máquina cuenta con la red de asistencia técnica más amplia y experta a la que puede consultar para el mantenimiento, solución de problemas y compra de repuestos o accesorios.

Su seguridad y la de otros son muy importantes. Hemos incluido mensajes de seguridad en este manual y en el generador mismo. Lea estos mensajes cuidadosamente.

Un mensaje de seguridad le advierte de posibles peligros que podrían dañarle a usted o a terceros. Cada mensaje de seguridad va acompañado de un símbolo y una de las tres palabras: PELIGRO, ADVERTENCIA, PRECAUCIÓN o AVISO con el siguiente significado:



PELIGRO: Usted puede resultar seriamente herido incluso de muerte si no respeta estas indicaciones.



ADVERTENCIA: Usted puede resultar seriamente herido si no respeta estas indicaciones.



PRECAUCIÓN: Usted puede resultar herido o causar daños al equipo en caso de no respetar estas instrucciones.



AVISO: Su equipo u otros objetos pueden dañarse si no respeta estas instrucciones.



ADVERTENCIA: Lea todas las advertencias de seguridad y todas las instrucciones. El incumplimiento de todas las advertencias e instrucciones a continuación puede provocar un incendio y/o lesiones graves. Antes de usar esta máquina, lea atentamente la información de este manual sobre la configuración correcta y las técnicas seguras.



ADVERTENCIA: La Chipeadora está diseñada únicamente para triturar trozos de madera con un diámetro máximo de 76mm (TCK650) y 89mm (TCK1300). Está prohibido triturar cualquier otro material (por ejemplo, metal, piedras, plásticos u otro material). Si desea triturar raíces, elimine la arena, el barro u otros residuos antes de triturar. Cualquier otro uso de la Chipeadora, no descrito aquí, anula la responsabilidad de la garantía del fabricante.



ADVERTENCIA: Guarde todas las advertencias e instrucciones para referencia futura. Si se vende en el futuro, recuerde entregar este manual al nuevo propietario.

Recuerde que el operador de la máquina es responsable de los daños y accidentes causados a otras personas o cosas. El fabricante no será responsable en ningún caso de los daños causados por un uso inadecuado o incorrecto de esta máquina.

2. NORMATIVAS Y MEDIDAS DE SEGURIDAD



PRECAUCIÓN: Para evitar el mal manejo de esta máquina, lea todas las instrucciones de este manual antes de utilizarla por primera vez. Toda la información incluida en este manual es importante para su seguridad personal y la de las personas, animales y cosas que le rodean. Si tienes alguna duda respecto a la información contenida en este manual pregunta a un profesional o acude al punto de venta donde adquiriste esta máquina.

La siguiente lista de peligros y precauciones incluye las situaciones probables que pueden ocurrir durante el uso de esta máquina. Si se encuentra con una situación no descrita en este manual, use el sentido común para usar la máquina de la manera más segura posible, o si ve peligro, no use la máquina.

2.1. USUARIOS

Esta máquina ha sido diseñada para ser manipulada por usuarios mayores que hayan leído y comprendido estas instrucciones. Esta máquina no puede ser utilizada por personas (incluidos niños) con capacidades físicas, psíquicas o mentales reducidas, o falta de experiencia o conocimiento.



ADVERTENCIA: No permita que personas menores de edad utilicen esta máquina.



ADVERTENCIA: No permita que personas que no entiendan estas instrucciones utilicen esta máquina.

Antes de utilizar esta máquina, familiarícese con ella asegurándose de conocer perfectamente dónde se encuentran los mandos y dispositivos de seguridad, y la forma en que debe utilizarse. Si eres un usuario inexperto te recomendamos que practiques realizando un trabajo sencillo y, si es posible, en compañía de una persona experimentada.

La herramienta de corte de esta máquina es muy afilada. Es peligroso usar esta máquina incorrectamente.



ADVERTENCIA: Preste esta máquina únicamente a personas que estén familiarizadas con este tipo de máquina y sepan cómo usarla. Siempre preste la máquina junto con el manual de instrucciones del usuario para que el nuevo usuario pueda leerlo atentamente y comprenderlo. Esta máquina es peligrosa en manos de usuarios no capacitados.

Coloque la máquina sobre una superficie plana y estable para ponerla en marcha.

Controlar regularmente la presión de las ruedas, mínimo 1,5 bar y máximo 1,9 bar.



AVISO: Cree un área de trabajo de 3 metros de ancho y 10 metros de largo en la dirección donde se expulsan los residuos. Durante el proceso de trituración, los usuarios deben asegurarse de que nadie resulte herido con el material expulsado de la máquina. Marque el área de trabajo con, por ejemplo, balizas rojas y blancas.

Coloque el interruptor en la posición de apagado siempre que:

- La máquina no está siendo vigilada.
- Se están realizando trabajos de mantenimiento.
- Se han quitado los tubos de entrada y salida.



PRECAUCIÓN: Realice inspecciones periódicas de mantenimiento (consulte la sección de mantenimiento y servicio).

2.2. SEGURIDAD PERSONAL

- Manténgase alerta, mire lo que está haciendo y use el sentido común cuando opere esta máquina.
- No use esta máquina cuando esté cansado o bajo la influencia de drogas, alcohol o medicamentos. Un momento de distracción mientras opera esta máquina puede causar daños personales graves.
- Retire todas las llaves o herramientas manuales de la máquina y del área de trabajo antes de poner en marcha la máquina. Una llave o herramienta que se deje cerca de la máquina puede ser tocada por una parte de la máquina en movimiento y proyectarse causando lesiones personales.
- No te excedas. Mantenga ambos pies firmemente en el suelo y mantenga el equilibrio en todo momento.
- Cuando utilice esta máquina, use el siguiente equipo de protección: Protección ocular y auditiva y guantes de seguridad.



- Cuando está en uso, la máquina produce más de 90 dB A, debe usar protección auditiva. Si los oídos no están protegidos, existe un grave riesgo de daños en los oídos.



PRECAUCIÓN: Vístete apropiadamente. No use ropa suelta o joyas.

2.3. SEGURIDAD EN EL ÁREA DE TRABAJO

- No utilice esta máquina en atmósferas explosivas ni en presencia de líquidos, gases y polvos inflamables.
- Nunca arranque la máquina en áreas cerradas como habitaciones o garajes. Esta máquina emite gases peligrosos a través del tubo de escape que se acumularán en el área provocando que el aire sea tóxico y dañino para la salud de las personas, animales y plantas que se encuentren dentro del área. No ponga en marcha la máquina en una habitación o recinto cerrado. Los gases de escape y los gases de combustible contienen monóxido de carbono y productos químicos nocivos. En caso de una concentración de gases producida por una mala ventilación, elimine todo lo que impida el flujo de aire limpio del área de trabajo para mejorar la ventilación y no vuelva a trabajar en el área a menos que haya ventilado correctamente el área y esté seguro de que la ventilación es adecuada, suficiente como para que no vuelva a ocurrir esta concentración.
- El área dentro de un radio de 10 metros alrededor de la máquina debe considerarse área de riesgo en la que nadie debe ingresar mientras la máquina esté funcionando (área de seguridad). Cuando sea necesario, use cuerdas y señales de advertencia para marcar el área de seguridad.
- Mantenga a personas curiosas lejos del área de trabajo mientras opera esta máquina. Las distracciones pueden causar una pérdida de control. Asegúrese de que niños, personas o animales no entren en su área de trabajo.
- Cuando el trabajo deba ser realizado simultáneamente por dos o más personas, verifique siempre la presencia y ubicación de los demás para mantener una distancia suficiente entre cada persona para garantizar la seguridad.

- No utilice esta máquina de noche, con niebla o poca visibilidad que no le permitan ver claramente el área de trabajo.
- Mantenga el área de trabajo limpia y trabaje con buena iluminación.
- Utilice esta máquina únicamente con luz diurna o con buena iluminación artificial. Las áreas desordenadas y oscuras causan accidentes. Inspeccione y retire cualquier objeto que pueda causarle daño a usted o a la máquina.

2.4. SEGURIDAD EN EL USO DE COMBUSTIBLES



IMPORTANTE: El combustible utilizado para esta máquina es altamente inflamable. Si el combustible o la máquina se encienden, sofoque el fuego con un extintor de incendios de polvo seco.

- La gasolina y el aceite son peligrosos; evite el contacto de la gasolina o el aceite con la piel y los ojos. No los inhale ni los trague. Consulte inmediatamente a su médico si ingiere combustible o aceite. Si entran en contacto con el combustible o el aceite, límpielos con agua y jabón lo antes posible, si continúa sintiendo la piel o los ojos irritados, consulte inmediatamente a un médico.
- No cargue combustible en lugares cerrados o mal ventilados. Los vapores del combustible y el aceite contienen sustancias químicas peligrosas. En el caso de una concentración de gases producida por una ventilación insuficiente, eliminar todo aquello que impida el flujo de aire limpio de la zona para mejorar la ventilación. No regrese al área antes de ventilar adecuadamente y tenga completa seguridad que la ventilación es suficiente para que esta concentración no vuelva a ocurrir.
- La gasolina y el aceite son extremadamente inflamables y explosivos bajo ciertas condiciones. No fume y mantenga llamas, chispas o fuentes de calor alejadas de la máquina.
- No fume mientras transporta combustible, cuando llena el depósito o cuando está trabajando.
- No cargue combustible en lugares donde haya presencia de llamas abiertas, chispas o fuentes de calor. Llene el depósito siempre en lugares bien ventilados y con el motor parado. No desborde el combustible cuando intente sobrellenar el tanque de combustible. En el caso de una fuga de combustible, asegúrese de limpiar completamente estas fugas antes de arrancar, aleje la máquina del área del derrame y evite cualquier fuente de ignición hasta que todos los vapores hayan desaparecido.
- Agregue combustible antes de arrancar la máquina.
- Nunca quite la tapa del tanque de combustible con el motor en marcha o cuando la máquina esté caliente.
- No reposte en espacios cerrados, en áreas mal ventiladas o cerca de llamas.
- Asegúrese de que la tapa del combustible esté bien cerrada y correctamente mientras usa la máquina.
- Asegúrese de cerrar correcta y herméticamente la tapa del combustible después de rellenar.
- No utilice combustible que haya estado almacenado durante más de 2 meses.

2.5. CUIDADO Y USO DE ESTA MÁQUINA



ADVERTENCIA: La Chipeadora está diseñada únicamente para triturar trozos de madera con un diámetro máximo de 10 cm. Está prohibido triturar cualquier otro material (por ejemplo, metal, piedras, plásticos y cualquier otro material). Si desea triturar raíces, elimine la arena, el barro u otros residuos antes de triturar. Cualquier otro uso no descrito en este manual, anula la responsabilidad de la garantía del fabricante.

- Compruebe que todos los dispositivos de seguridad estén instalados y en buen estado.
- Recuerde que el operador de la máquina es responsable de los peligros y accidentes causados a otras personas o cosas. El fabricante no será en ningún caso responsable de los daños causados por un uso inadecuado o incorrecto de esta máquina.
- La herramienta de corte está muy afilada. No seguir las instrucciones puede causar daños severos.
- Mantenga esta máquina mantenida y en condiciones apropiadas. Verifique que las partes móviles no estén desalineadas o bloqueadas, que no haya partes rotas u otras condiciones que puedan afectar el funcionamiento de esta máquina. Siempre que esta máquina esté dañada, repárela antes de usarla. Muchos accidentes son causados por máquinas mal mantenidas.

REVISAR:

- Tornillos y tuercas sueltos
- Aletas de goma de entrada de tubería dañadas (reemplácelas si están desgastadas o dañadas)
- Nivel de aceite del motor.
- Piezas soldadas dañadas y/o defectuosas.
- Cableado defectuoso o dañado.
- Lubrique los rodamientos apropiadamente.
- Asegúrese de que la máquina haya pasado los controles de mantenimiento adecuados. Todo daño causado por el uso de piezas defectuosas, desgastadas o no originales anula la responsabilidad de la garantía del fabricante.
- Mantenga la cara y el cuerpo lo más alejados posible de la máquina. Mientras introduce la madera en la máquina para triturar, mantenga ambos pies al mismo nivel que los de las ruedas.
- Nunca repare la máquina antes de haberla apagado y quitado la bujía.
- No incline la máquina con el motor en marcha.
- Reemplace las señales de precaución si están dañadas o si no son legibles.
- Apague la máquina, desconecte la bujía y asegúrese de que la herramienta de corte se haya detenido antes de realizar cualquier ajuste, llenado de combustible, cambio de accesorios, limpieza, transporte y almacenamiento de esta máquina. Tales medidas preventivas de seguridad reducen el riesgo de arranque accidental de esta máquina.

2.6. SERVICIO

Por favor revise periódicamente su máquina por un servicio de reparación calificado usando solo repuestos originales. Esto asegurará que se mantenga la seguridad de esta máquina.

3. SEÑALES DE ADVERTENCIA

Las etiquetas de advertencia indican información necesaria para el uso de la máquina.



ADVERTENCIA: ¡PELIGRO!



Lea atentamente este manual antes de poner en marcha o utilizar la máquina.



Use protección adecuada para oídos.



Use protección adecuada para ojos.



Use guantes de seguridad.



No se ponga delante de esta máquina cuando esté en marcha, peligro de lesiones.



Mantenga a las personas alejadas del área de trabajo (Al menos 10 metros).



Mantenga las manos y pies alejados.
PELIGRO DE LESIONES.



No introduzca las manos ni ninguna otra parte del cuerpo en la tolva de alimentación ni en la boquilla de expulsión.



Gire el rotor con la llave proporcionada.



No abra la máquina hasta que se haya detenido por completo.



¡PELIGRO! superficies calientes.



Compruebe siempre el nivel de aceite del cárter antes de arrancar.
Capacidad TCK650: 0,6 litros.
Capacidad TCK1300: 1 litro.
Aceite multigrado 15W-40.

4. SÍMBOLOS DE LA MÁQUINA

Para garantizar un uso y mantenimiento seguro y adecuado de la máquina, los siguientes símbolos aparecen en la máquina.



Depósito de combustible.



Palanca del ahogador.



Llave de paso de combustible.

Posiciones del acelerador:
Lieber= Máximo / Tortuga = Mínimo.



ON / ENCENDIDO
(Máquina lista para funcionar).



OFF / APAGADO
(Máquina no funcionará).



ADVERTENCIA:
¡Superficie caliente!
Riesgo de quemaduras.



Tanque de aceite.

5. DESCRIPCIÓN DE LA MÁQUINA

5.1. CONDICIONES DE USO

La Chipeadora está diseñada únicamente para triturar trozos de madera con un diámetro máximo de 76mm (TCK650) y 89mm (TCK1300). Está prohibido triturar cualquier otro material (por ejemplo, metal, piedras, plásticos y cualquier otro material). Si desea triturar raíces, elimine la arena, el barro u otros residuos antes de triturar. Cualquier otro uso no descrito aquí, anula la responsabilidad de la garantía del fabricante. No utilice esta máquina para ningún otro propósito que no sea el previsto. El uso de esta máquina para operaciones distintas a las designadas puede dar lugar a situaciones peligrosas. Utilice esta máquina en el exterior, en ambientes secos y temperaturas entre 5°C y 45°C.

Recuerde que el operador de la máquina es responsable de los peligros y accidentes causados a otras personas o cosas. El fabricante no será en ningún caso responsable de los daños causados por un uso inadecuado o incorrecto de esta máquina.

5.2. DESCRIPCIÓN DETALLADA DEL PRODUCTO

1. Tolva superior para ramas
2. Asa de la tolva superior
3. Interruptor de ON / OFF (encendido / apagado)
4. Tolva lateral para ramas gruesas.
5. Ruedas
6. Soporte de apoyo
7. Conducto de descarga
8. Manilla de arranque manual
9. Escape
10. Filtro de aire
11. Tanque de combustible
12. Cubierta de seguridad



NOTA: Las imágenes y los dibujos de este manual son referenciales y pueden no corresponder con el producto real.

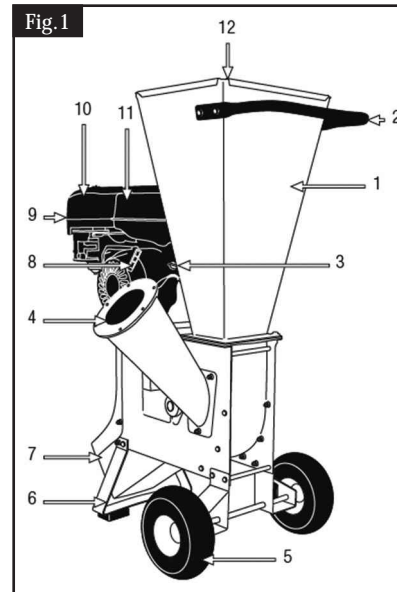

5.3. CARACTERÍSTICAS TÉCNICAS

	MODELO	TCK650	TCK1300
UNIDAD MOTRIZ	SKU	6000 02405	6000 02407
	Modelo Motor	GE205	GE400
	Tipo Motor	OHV, 4 tiempos	OHV, 4 tiempos
	Tipo Combustible	Gasolina	Gasolina
	Potencia (HP)	7HP	15HP
	Cilindrada	212cc	420cc
	Potencia de Salida	4kW/3600rpm	8,5kW/3600rpm
	Torque Máximo	11Nm/2500rpm	25Nm/2500rpm
	Capacidad del tanque de combustible	3,6 litros	6,5 litros
	Encendido	Manual	Manual
UNIDAD DE CORTE	Método de corte ramas	Cuchillo giratorio	Cuchillo giratorio
	Método de triturado	Eje con martillos	Eje con martillos
	Velocidad de giro	2.400r/min	2.400r/min
	Chipeo parte superior	Ramas	Ramas
	Chipeo parte lateral MAX	76mm	89mm
	Dimensiones del Equipo (Largo x Alto x Ancho)	99 x 58 x 134 cm	99 x 58 x 134 cm
Peso en Vacío, con motor	79 Kg	96 Kg	



AVISO: Se recomiendan ramas recién cortadas para un mejor rendimiento. Debido a la diferente dureza y contenido de humedad, el motor puede tener problemas, pero seguirá astillándose. La inserción adecuada de ramas es de diámetro grande a diámetro más pequeño. Lo mejor es poner ramas con hojas todas juntas. No se recomiendan troncos pequeños.

Las características técnicas anteriores pueden ser modificadas sin previo aviso.

6. INSTRUCCIONES DE PUESTA EN MARCHA

6.1. DESEMBALAJE Y LISTA DE MATERIALES
Esta máquina incluye los siguientes elementos que encontrarás dentro de la caja:

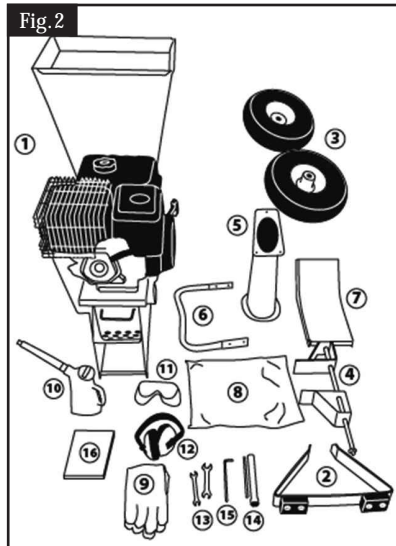

1. Máquina 2. Soporte de apoyo 3. Dos ruedas
4. Eje de Ruedas 5. Tolva de alimentación lateral
6. Asa de transporte 7. Protecto. 8. Bolsa
9. Guantes 10. Recipiente para combustible
11. Gafas de protección 12. Protector auditivo
13. Juego de llaves 14. Llave para bujías
15. Llave Allen 16. Manual de instrucciones.

6.2. MONTAJE

6.2.1. EJE DE RUEDA Y RUEDAS

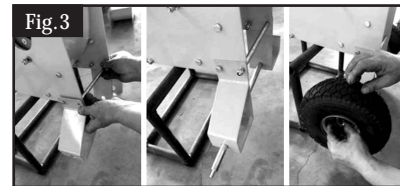

6.2.2. SOPORTE DE APOYO Y TAPA DE SALIDA

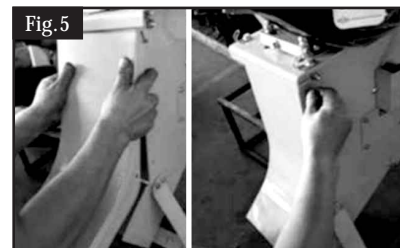

6.2.3. TOLVA DE ALIMENTACIÓN LATERAL

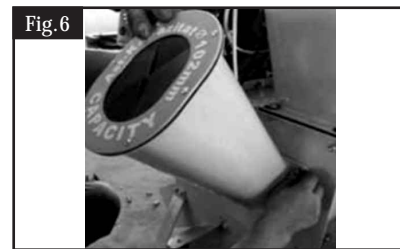

6.2.4. INSTALACIÓN DE ASA DE TRANSPORTE

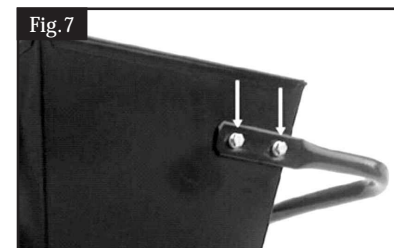

6.3. COMBUSTIBLE Y ACEITE



IMPORTANTE: El combustible utilizado para esta máquina es altamente inflamable. Si se enciende el combustible o la máquina, apague el fuego con un extintor de polvo seco.

- La gasolina y el aceite son extremadamente inflamables y explosivos bajo ciertas condiciones. No fume y mantenga llamas, chispas o calor lejos de la máquina.
- Utilice gasolina sin plomo de 93 octanos.
- No utilice combustible que haya estado almacenado durante más de 2 meses. Un combustible almacenado durante demasiado tiempo dificultará el arranque de la máquina y dará como resultado un rendimiento insatisfactorio del motor. Si el combustible ha estado en el tanque de la máquina por más de dos meses, vacíe el tanque y reemplácelo con combustible en perfectas condiciones.

6.3.1. LLENADO DEL TANQUE DE COMBUSTIBLE

- a. Elija una zona adecuada para realizar esta operación.
- b. Retire la tapa del tanque de combustible y rellene con combustible.
- c. Cerrar bien el tapón del depósito de combustible y retirar todo el combustible derramado con un paño seco.



ADVERTENCIA: Detenga el motor antes de repostar.

- No ponga en marcha la máquina en una habitación o espacio cerrado. Los gases de escape y los humos del combustible y el aceite contienen monóxido de carbono y productos químicos nocivos.
- En caso de una concentración de gases producida por una mala ventilación, retire del área todo aquello que impida el flujo de aire limpio del área de trabajo para mejorar la ventilación. No vuelva a trabajar en el área a menos que haya ventilado adecuadamente el área y esté seguro de que la ventilación es suficiente para que eso no vuelva a pasar.
- No cargue combustible en lugares donde haya presencia de llamas abiertas, chispas o fuentes de calor. Llene el depósito siempre en lugares bien ventilados y con el motor parado. No desborde el combustible para llenar en exceso el tanque de combustible. En el caso de una fuga de combustible, asegúrese de eliminar completamente estas fugas antes de arrancar, aleje la máquina del área del derrame y evite cualquier fuente de ignición hasta que desaparezcan todos los vapores de la gasolina.
- Sepárese al menos 3 metros de la zona de repostaje antes de poner en marcha la máquina.
- Agregue combustible antes de arrancar la máquina. Nunca quite la tapa del tanque de combustible con el motor en marcha o cuando la máquina esté caliente.

6.3.2. ACEITE DE MOTOR

Por motivos de transporte, el motor de su máquina viene de fábrica sin aceite. Antes de arrancar el motor por primera vez, debe poner aceite en el motor.



IMPORTANTE: Este motor utiliza aceite para 4 tiempos, viscosidad 15W-40. Las capacidades del cárter son TCK650 de 0,6L y TCK1300 de 1L.

Llenado del cárter de aceite:

- Coloque la máquina sobre una superficie plana, horizontal y despejada.
- Desenroscar el tapón de llenado de aceite.

Fig. 8

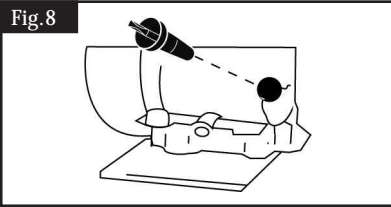

- Agregar 0,6L (TCK650) / 1 L (TCK1300) de aceite lubricante.
- Esperar 1 minuto a que el aceite baje completamente al cárter.
- Limpiar la varilla del aceite con un paño.
- Introducir la varilla y enroscar el tapón del aceite.
- Desenroscar de nuevo el tapón y comprobar la marca dejada por el aceite en la varilla. La marca dejada por el aceite debe estar entre las marcas de mínimo y máximo (Fig.9).
- Si la marca está por debajo del mínimo, agregue un poco más de aceite y vuelva a verificar.
- Si la marca está por encima del máximo, habrá que sacar aceite del cárter. Para ello, incline la máquina y deje salir un poco de aceite (coloque un recipiente al final del tubo para evitar que el aceite se derrame sobre la máquina o el suelo).

Fig. 9

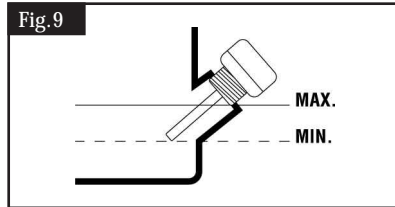

6.4. PUESTA EN MARCHA

6.4.1. CONTROLES ANTES DE LA PUESTA EN MARCHA



IMPORTANTE: La máquina debe montarse y utilizarse de acuerdo con las siguientes instrucciones:

- Mantenga las extremidades y ropa alejados de la tolva de entrada, del conducto de salida y de todos los elementos giratorios.
- Mantenga un buen equilibrio en ambos pies.
- No se apoye en la máquina.
- Manténgase bien alejado del área de salida mientras la máquina está funcionando.
- Si las cuchillas golpean un objeto extraño (cualquier otro objeto que no sea madera) o si la máquina comienza a hacer ruidos extraños y/o vibra de manera anormal, pare el motor para que las cuchillas dejen de girar. Lleve la máquina a su agente de servicio más cercano para que la reparen.

- Si la máquina se atasca, debe detenerla y esperar a que las cuchillas dejen de girar.



- Es obligatorio el uso de guantes de trabajo, protección auditiva y gafas de trabajo.
- La máquina está diseñada sólo para uso en exteriores. Sin embargo, evite áreas al aire libre con una alta probabilidad de gases de escape.
- La máquina debe ser utilizada por una sola persona a la vez.
- Nunca introduzca las manos en la tolva de entrada hasta que la máquina se haya detenido y las cuchillas hayan dejado de girar.
- Los trozos de madera que puedan haberse atascado transversalmente sólo deben retirarse cuando la máquina se haya detenido y las cuchillas hayan dejado de girar.
- El transporte de la máquina debe ser realizado por dos personas para evitar posibles lesiones.
- Dos palas opuestas sobre un rotor y otra contrapala sobre el chasis.

6.4.2. ARRANQUE DEL MOTOR

Antes de arrancar el motor, asegúrese de revisar el aceite del motor y el tanque de combustible antes de arrancar el motor.

Fig. 10

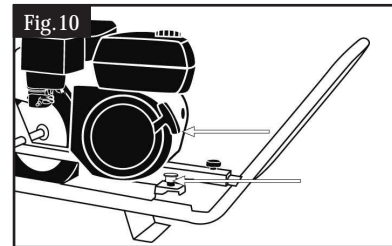

PUESTA EN MARCHA DEL MOTOR

1. Desplazar la llave de paso de combustible a la posición "ON".

Fig. 11

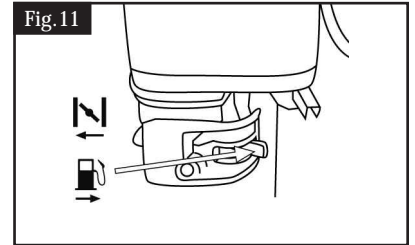

2. Para poner en marcha un motor frío, mover la palanca Ahogador a la posición "CLOSE" (cerrada). Para volver a poner en marcha un motor caliente, dejar la palanca Ahogador a la posición "OPEN" (abierta).

Fig. 12

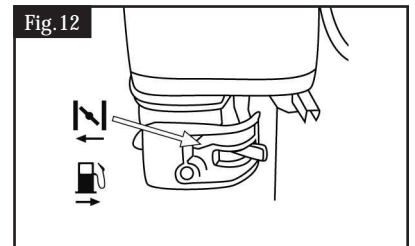

3. Desplazar la palanca Acelerador lejos respecto a la posición SLOW (lento), a cerca 1/3 de la distancia de la posición FAST (rápida).
4. Desplazar el interruptor del motor a la posición "ON".
5. Encender el motor de arranque manual con la MANILLA DE ARRANQUE: Tirar la manilla del arranque de motor hasta que no se encuentra resistencia, a este punto tirar más enérgicamente.

- Si para poner en marcha el motor la palanca Ahogador fue posicionada en "CLOSE" (cerrada), a medida que el motor se calienta llevarla gradualmente en posición "OPEN" (abierta).

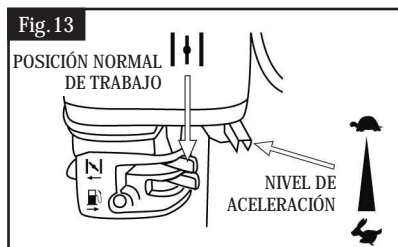

DETENCIÓN DE LA MÁQUINA

Para detener el motor en condiciones de emergencia, desplazar simplemente el interruptor del motor en posición "OFF". En condiciones normales, respetar el siguiente procedimiento.

- Desplazar la palanca de la palanca Acelerador a la posición SLOW (lento). Algunos tipos de motor emplean un mando de palanca Acelerador montado a distancia en lugar de la palanca montada directamente sobre el motor y mostrada a continuación.
- Desplazar el interruptor del motor a la posición "OFF".
- Desplazar la llave de paso de combustible a la posición "OFF"

7. USO DE LA MÁQUINA



IMPORTANTE: Utilice esta máquina únicamente para aquellos trabajos para los que ha sido diseñada. El uso de esta máquina para otros usos es peligroso y puede causar daños al usuario y/o a la máquina.

7.1. RAMAS ASTILLADAS

- Párese al costado de la tolva, asegurándose de tener una postura estable y firme.
- Cuando coloque ramas largas en el embudo de la chipeadora, retire las ramas más pequeñas para introducir una pieza delgada y recta en la máquina.
- Coloque las ramas por su extremo más grueso. Permita que las cuchillas de la máquina tomen la rama. Sentirá que las cuchillas tiran de la rama (ver Fig.14).



- Cuando termine de astillar, APAGUE la máquina, permita que todas las piezas móviles se detengan por completo y desconecte el cable de la bujía antes de mover la máquina, vaciar la bolsa, desatascar las entradas o salidas, llenar el tanque de gasolina o realizar mantenimiento y reparaciones.

CONSEJOS PARA PICAR:

- NO alimente con ramss que excedan el diámetro indicado en la tapa del embudo lateral. Las ramas grandes harán que el motor se detenga.
- Astillar madera cuando está verde es más fácil para la máquina. Las cuchillas permanecerán más afiladas por más tiempo.
- La chipeadora funcionará mejor si las cuchillas están afiladas. Rote, afile o reemplace las cuchillas tan pronto como el rendimiento de la chipéadora comience a deteriorarse.

7.2. TRITURACIÓN DE RAMAS Y HOJAS

- Reúna la maleza, ramas pequeñas o las hojas y colóquelas lentamente en la tolva. NO intente introducir demasiado material a la vez o la máquina se atascará.
- No intente forzar los materiales. La máquina está diseñada para quitarle las ramas de manera rápida y segura.
- Si es necesario, use una rama gruesa para empujar los materiales hacia la tolva, como se ve en la Figura 15. NUNCA coloque las manos en la tolva superior.



- Apague la máquina, permita que todas las piezas móviles se detengan por completo y desconecte el cable de la bujía antes de mover la máquina, vaciar la bolsa, destapar las entradas o salidas, llenar el tanque de gasolina o realizar tareas de mantenimiento y reparación.

CONSEJOS PARA TRITURAR:

- Alimente el material en la chipeadora lentamente, si el motor comienza a atascarse, está alimentando demasiado rápido.
- Las raíces y el material sucio desafilarán o dañarán las cuchillas.
- Retire las virutas con frecuencia. Evite que las virutas se acumulen y obstruyan la salida.
- Evite triturar hojas mojadas o arbustos para reducir atascos. Si debe triturar material húmedo, alternelo con material seco.



NOTA: Cuando no esté triturando o astillando activamente, mueva la palanca del acelerador a la configuración más baja posible. Si se aleja de la máquina o la deja sin supervisión, apáguela por completo.

8. MANTENIMIENTO



ADVERTENCIA: Apague la máquina, permita que todas las piezas móviles se detengan por completo y desconecte el cable de la bujía antes de mover la máquina, vaciar la bolsa, destapar las entradas o salidas, llenar el tanque de gasolina o realizar tareas de mantenimiento y reparación.

8.1. INSPECCIÓN VISUAL

Antes y después de cada uso de la trituradora de madera, se recomienda realizar el siguiente proceso de inspección. Esto es rápido y fácil, y garantiza su seguridad y el rendimiento de la máquina.

1. Revise la tolva, el conducto, el embudo y las protecciones en busca de grietas, agujeros y pernos sueltos.
2. Revise el marco y la base de la máquina en busca de grietas o daños.
3. Revise todos los pernos y tornillos para asegurarse de que estén apretados.
4. Use guantes, verifique que las cuchillas no estén rotas o sueltas.
5. Verifique el nivel de aceite del motor con una varilla medidora.

8.2. LIMPIEZA

- Se recomienda encarecidamente limpiar la máquina después de cada uso. Después del uso, apague la máquina, deje que el motor se enfríe por completo y retire la bujía.

- Cepille o aspire el exceso de virutas de madera y limpie el polvo restante del exterior de la máquina con un paño seco. No exponga la máquina al agua ni intente limpiarla vertiendo agua sobre ella. Retire las virutas o residuos de la tolva y el conducto de descarga.
- Es cada vez más difícil limpiar esta máquina cuanto más tiempo la deja sucia. El rendimiento de la máquina disminuirá naturalmente si no se cuida adecuadamente.
- Para limpiar el motor de las resinas acumuladas, es posible que deba comprar un limpiador de motores. Estos están disponibles en la mayoría de las tiendas de autopartes o en línea.

8.3. CUIDADO Y MANTENIMIENTO DESPUÉS DEL USO

Realice las siguientes operaciones cuando haya terminado el trabajo para asegurarse de que la máquina se mantiene en perfectas condiciones.

COMPROBACIÓN DEL NIVEL DE ACEITE

- Coloque la máquina sobre una superficie plana, horizontal y despejada.
- Desenrosque el tapón de llenado de aceite.

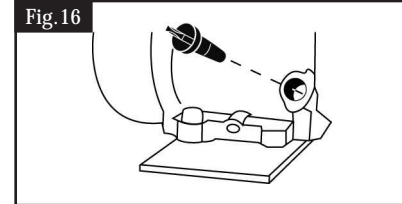

- Limpiar la varilla del tapón de aceite con un paño. luego Introducir la varilla y enroscar el tapón del aceite.

- Desenroscar de nuevo el tapón y comprobar la marca dejada por el aceite en la varilla. La marca dejada por el aceite debe estar entre las marcas de mínimo y máximo.
- Si la marca está por debajo del mínimo, agregue un poco más de aceite y vuelva a verificar (Fig.17).
- Si la marca está por encima del máximo habrá que sacar aceite del cárter. Para ello, incline la máquina y deje salir un poco de aceite (coloque un recipiente al final del tubo para evitar que el aceite se derrame de la máquina o al suelo).

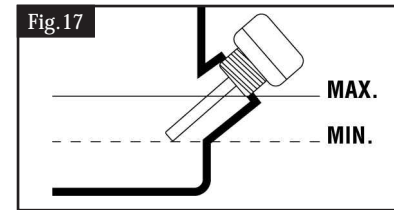

8.4. MANTENIMIENTO PERIÓDICO

- Realice inspecciones periódicas de la máquina para garantizar un funcionamiento eficaz de la misma y evitar el riesgo de lesiones para la máquina y el usuario. Sólo use repuestos originales.

- El uso de repuestos NO originales puede causar riesgo de accidente, lesiones al usuario y la máquina.
- Realice el mantenimiento con frecuencia como se indica en la tabla al final de esta página:

FILTRO DE AIRE

La suciedad en el filtro de aire provocará una reducción en el rendimiento de la máquina. Revise y limpie este elemento. Si nota daños o alteraciones en el filtro, reemplácelo por uno nuevo.

El filtro de espuma se puede limpiar de la siguiente manera:

- Retire la tapa protectora del filtro.
- Retire el filtro.
- Limpiar el filtro con agua jabonosa.
- Enjuague el filtro con agua limpia.
- Seque el filtro.
- Una vez seco, humidézcalo con 2 gotas de aceite (si humedece el filtro con demasiado aceite la máquina no podrá arrancar).
- Instalar el filtro en la máquina.
- Poner la tapa protectora.



ADVERTENCIA: El motor nunca debe funcionar sin el filtro de aire instalado.

OPERACIÓN	PERÍODO REGULAR				
	Cada Uso	Cada mes ó 20hrs	Cada 3 meses ó 50hrs	Cada 6 meses ó 100hrs	Cada año ó 300hrs
Verifique que no haya partes sueltas	0				
Comprobar el nivel de aceite del motor	0				
Cambiar nivel de aceite del motor		0		0	
Revisar filtro de aire	0				
Limpiar filtro de aire			0		
Revisar bujía				0	
Sustituir bujía					0

CAMBIO DEL ACEITE DEL MOTOR

Realice el cambio de aceite solo cuando el motor aún esté caliente.



ADVERTENCIA: No debe arrojar aceite usado en una red de oleoductos o en la Tierra. La contaminación de las aguas subterráneas está sujeta a fuertes multas. Existen lugares especiales de acopio. De no ser así, cualquier autoridad municipal le dará la información pertinente.



NOTA: Tiene dos procedimientos a su disposición para vaciar el aceite del motor (Fig.18). Puede drenar el aceite aflojando el tornillo de drenaje (Y2) ubicado en la base del canal de llenado, no incluido con la máquina, que puede encontrar en su distribuidor más cercano y aspirar el aceite a través del tubo de llenado (Y1) de la máquina.

Para una fácil aplicación, limpieza y seguridad le recomendamos que recoja el aceite.

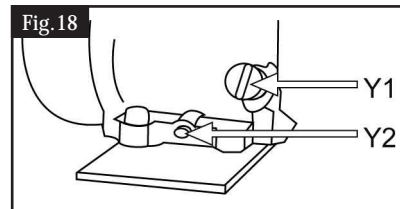

Para cambiar el aceite:

- Coloque la máquina sobre una superficie plana, horizontal y despejada.

Vacíe el aceite del motor (Fig. 19):

- Si aspira aceite usado: quitar el tapón de aceite motor (Y1) y aspirar el aceite motor introduciendo el tubo aspirador hasta el fondo.
- Si elige vaciar el drenaje (Y2) a través del tapón de drenaje, tenga en cuenta la trayectoria que tomará el aceite hacia el chasis, coloque un recipiente grande para recoger todo el aceite antes de que se derrame en el suelo.
- Le recomendamos que coloque una gran cubierta de plástico en el área en la que cambiará el aceite para que no caiga aceite al suelo. Una vez preparada la zona de trabajo, quitar el tapón de llenado (Y1) y quitar el tapón de vaciado de aceite (Y2) e inclinar ligeramente la máquina para que el aceite salga y caiga en el recipiente.
- Una vez que se haya drenado todo el aceite, vuelva a colocar el tapón de drenaje en la máquina.
- Vaciar el aceite de motor en un recipiente adecuado para poder llevarlo a un punto de limpieza adecuado.

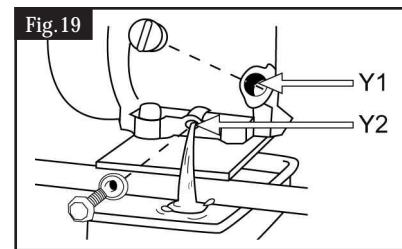

Llenado del cárter de aceite:

- Coloque la máquina sobre una superficie plana, horizontal y despejada.
- Desenroscar el tapón de llenado de aceite.
- Introducir 0,6L (TCK650) / 1 L (TCK1300) de aceite.
- Esperar 1 minuto a que el aceite baje completamente al cárter.
- Limpiar la varilla del aceite con un paño.
- Introducir la varilla y enroscar el tapón del aceite.
- Desenroscar de nuevo el tapón y comprobar la marca dejada por el aceite en la varilla. La marca dejada por el aceite debe estar entre las marcas de mínimo y máximo.
- Si la marca está por debajo del mínimo, agregue un poco más de aceite y vuelva a verificar.
- Si la marca está por encima del máximo, habrá que sacar aceite del cárter. Para ello, incline la máquina y deje salir un poco de aceite (coloque un recipiente al final del tubo para evitar que el aceite se derrame sobre la máquina o el suelo).

REVISIÓN DE LA BUJÍA

A la hora de poner en marcha una máquina, los problemas más comunes se producen por una bujía sucia o en mal estado. Limpie y revise la bujía regularmente.

Compruebe que la distancia entre electrodos sea la correcta (0,6 - 0,7 mm).

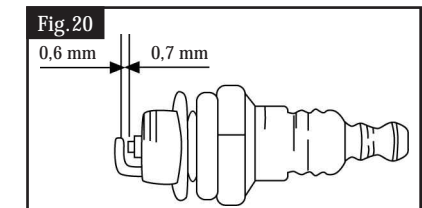

LIMPIEZA DE LAS ALETAS DEL CILINDRO

Las aletas del cilindro son las encargadas de la refrigeración del motor debido a su contacto con el aire. Estas aletas deben estar limpias y sin ningún material, incluidos los que limitan el flujo de aire.

Algunas aletas sucias harán que el motor se sobrecaliente y pueden ser peligrosas. Controle regularmente el estado de las aletas del cilindro.

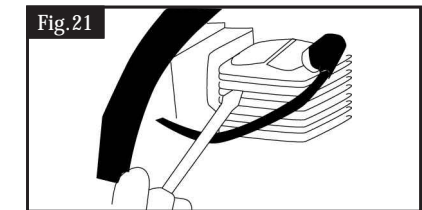

8.5. REEMPLAZAR LAS CUCHILLAS

Afile o reemplace las cuchillas tan pronto como el desempeño del astillado comience a deteriorarse, o si nota abolladuras, astillas o grietas.

PARA REALIZAR ESTE PROCEDIMIENTO:

1. Apague la máquina, deje que todas las piezas móviles se detengan por completo y desconecte el cable de la bujía.
2. Quite la placa de cubierta lateral para exponer las cuchillas. (La placa de la cubierta lateral se inserta en la parte superior, así que simplemente tire hacia abajo).
3. Retire una hoja, gire el impulsor y retire la segunda hoja.
4. Haga que un profesional afile las cuchillas originales o solicite un juego de reemplazo y luego vuelva a instalar las cuchillas.
5. Vuelva a colocar la placa de la cubierta lateral y vuelva a conectar el cable de la bujía.

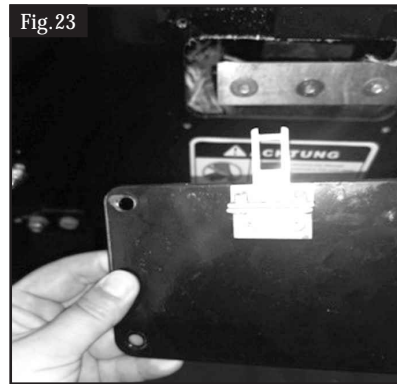
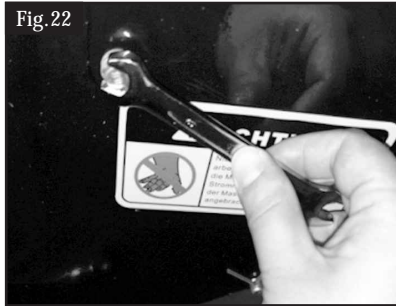

8.6. SUSTITUYA LA CORREA EN V

Reemplace o ajuste la correa trapezoidal si observa que el motor funciona y las cuchillas de la astilladora no giran.

1. Apague la máquina, deje que todas las piezas móviles se detengan por completo y desconecte el cable de la bujía.
2. Retire la cubierta de la correa trapezoidal como se muestra en la Figura 25.
3. Saque la correa de las poleas e instale la correa nueva.
4. Vuelva a colocar la cubierta de la correa en "V" y vuelva a conectar el cable de la bujía.

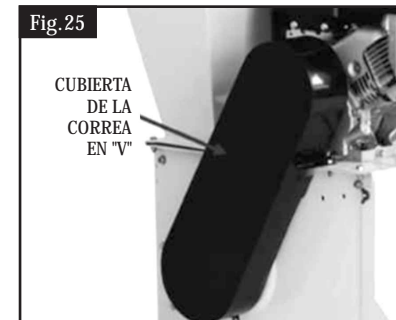

9. RESOLUCIÓN DE PROBLEMAS

Dependiendo de los síntomas que notes, puedes descubrir la causa probable y solucionar el problema.

PORQUE	CAUSA PROBABLE	ACCIÓN CORRECTIVA
LA MÁQUINA NO FUNCIONA CORRECTAMENTE.	Las cuchillas están desafiladas.	Afilar o reemplazar las cuchillas.
EL ROTOR NO SUCCIONA LA MADERA.	El diámetro de las ramas es demasiado grande.	Retire las ramas con un diámetro mayor al permitido.
EL MATERIAL TRITURADO NO TIENE EL MISMO ESPESOR.	El espacio entre las cuchillas no es el correcto.	Ajuste el espacio de 2-3 mm.
EL MOTOR NO ARRANCA O SE PARA SOLO.	Problema eléctrico del motor.	Evite la puesta en marcha accidental de la máquina. Verifique que el interruptor esté en la posición ON "I". Asegúrese de que el botón/barra de emergencia esté deshabilitado.
	No queda gasolina.	Agregue combustible.
	No hay aceite de motor o está bajo.	Agregue aceite (consulte el punto 6.3.2.).
LA MÁQUINA SE ATASCA DURANTE EL USO.	El diámetro de la rama es demasiado grande.	Apague el motor y retire la bujía. Retire la tapa del eje del rotor. Gire el rotor unos grados con una llave especialmente diseñada para este fin.
EL MOTOR NO ARRANCA PORQUE EL ROTOR ESTÁ ATASCADO.	El impulsor o las palas tienen residuos de madera o trozos adheridos.	Deje el rotor bloqueado con la llave. Retire el material de la tolva de entrada con la ayuda de un palo o una herramienta y reinicie la máquina. Si es necesario, cambie las cuchillas.

Si la máquina no arranca, verifique la compresión del motor y la chispa de la bujía:

COMPRESIÓN DEL CILINDRO NORMAL		CAUSA PROBABLE	ACCIÓN CORRECTIVA
SÍ	SÍ	Sin combustible en el tanque.	Llene el tanque de combustible con Gasolina 93 Octanos.
		El filtro de gasolina está sucio.	Limpiar el filtro.
		Hay agua en el combustible.	Reemplace el combustible.
SÍ	NO	La gasolina utilizada no es la adecuada.	Cambiar el combustible por uno de octanaje adecuado.
		El carburador está sucio.	Envíe su máquina al servicio técnico.
		El interruptor es "O".	Gire el interruptor a "I".
		La bujía está sucia.	Limpiar la bujía.
SIN COMPRESIÓN.	SÍ	El tubo de la bujía no está conectado.	Conecte la bujía.
		La bujía está suelta.	Apriete la bujía.
EL MOTOR NO GIRA.	SÍ	El pistón y sus segmentos están desgastados.	Envíe su máquina al servicio técnico.
		El cilindro esta rayado.	Envíe su máquina al servicio técnico.
		Motor frío.	Envíe su máquina al servicio técnico.



IMPORTANTE: En caso de no poder solucionar el problema, lleve su máquina a revisión. Para ubicar el servicio posventa más cercano a su ubicación, comuníquese con el punto de venta donde adquirió la máquina.

10. TRANSPORTE

- Nunca levante ni transporte la chipeadora con el motor en marcha. Es necesario apagar siempre el motor cuando se transporte la máquina entre diferentes áreas de trabajo.
- Una vez apagada la máquina, espere 5 minutos para que se enfríe antes de transportarla. El tubo de escape de la máquina permanecerá caliente después de apagar el motor.
- Si tiene que levantar la máquina, compruebe el peso en las características técnicas antes de levantarla, para asegurarse de que es un peso que puede soportar.
- El transporte de la máquina debe ser realizado por dos personas para evitar posibles lesiones.
- Si transporta la chipeadora en vehículo, asegúrela firmemente para evitar que se deslice o vuelque.

11. ALMACENAMIENTO

- Una vez que la máquina esté apagada, espere 5 minutos a que se enfríe antes de guardarla. El tubo de escape de la máquina permanecerá caliente después de apagar el motor. Nunca almacene la máquina en lugares cerca de materiales inflamables (hierba o madera seca...), gas o combustibles.

- Asegúrese de guardar la máquina en un lugar no accesible a los niños o que pueda significar un posible peligro para cualquier persona. Además guardar en un ambiente seco, limpio y a una temperatura entre 0° C y 45° C.
- Antes de almacenar la máquina, siga las instrucciones del capítulo de mantenimiento.
- Si planea almacenar la máquina en un lugar cerrado, primero vacíe el combustible. Los vapores de gasolina son altamente inflamables si entran en contacto con una llama o un cuerpo caliente. Si hay que vaciar el depósito de combustible, debe hacerse al aire libre y de acuerdo con la normativa de reciclaje.
- Para reducir el riesgo de incendio, mantenga limpios el motor, el silenciador y el depósito de combustible eliminando los restos de material cortado, aceite y grasa.

12. RECICLAJE Y ELIMINACIÓN DE MÁQUINAS

- Proteja el medio ambiente. Recicle el aceite usado de esta máquina llevándolo a un centro de reciclaje. No vierta el aceite usado en desagües, tierra, ríos, lagos o mares.
- Deseche su maquinaria de forma sostenible. No debemos deshacernos de las máquinas junto con los residuos domésticos. Los componentes de plástico y metal pueden clasificarse según su naturaleza y reciclarse.
- Los materiales utilizados para embalar esta máquina son reciclables. Por favor, no tire el embalaje con la basura doméstica. Deseche estos paquetes en un punto de reciclaje.



VIELVA Comercial SpA
Luis Alberto Cruz 1166,
Renca, Santiago de Chile.
VIELCO.COM

PÓLIZA DE GARANTÍA

MODELO
CHIPEADORA TCK650/TCK13000
PERIODO DE GARANTIA
(6)SEIS MESES

ESTIMADO CLIENTE: El producto adquirido por usted ha sido sometido a rigurosos procesos de control de calidad antes de su venta. Por lo anterior, POWERPRO garantiza su perfecto funcionamiento y desempeño durante el periodo de garantía señalado en el recuadro más arriba. En el evento que el producto detallado no funcione o funcione defectuosamente por fallas atribuibles a su fabricación o materiales, usted tendrá derecho a usar esta garantía en los términos que más adelante se indican.

EN QUÉ CONSISTE LA GARANTÍA: En la eventualidad que su equipo experimente una falla atribuible a defectos de fabricación, usted podrá hacer uso de la garantía. Su equipo será revisado y reparado gratuitamente por POWERPRO, incluyendo mano de obra y repuestos, a través de su red de Servicios Técnicos Autorizados a lo largo del país. La garantía podrá hacerse efectiva las veces que sea necesario cada vez que se presenten defectos atribuibles a la fabricación del equipo dentro de su periodo de validez. La garantía sólo es válida en Chile. POWERPRO podrá determinar a su discreción si efectúa la revisión y/o reparación directamente o a través de los Servicios Autorizados.

CÓMO SE HACE EFECTIVA LA GARANTÍA: Para hacer efectiva la garantía, usted debe acudir con su equipo a cualquiera de los Servicios Técnicos Autorizados que se encuentren vigentes en el momento de hacer uso de esta garantía, debiendo presentar esta póliza original con los datos de la compra. Es necesario presentar, además de esta póliza, el original de la boleta o la factura, en que se pueda verificar la fecha de la compra y modelo correspondiente al equipo adquirido.

RECOMENDACIONES AL CLIENTE: 1. Antes de conectar y usar el equipo, lea cuidadosamente el manual de uso. 2. Utilice sólo conectores y accesorios recomendados por POWERPRO. 3. Cuando el equipo sea utilizado en condiciones más severas, debe acortar los intervalos de revisión y mantenimiento.

POWERPRO

TIENDA COMERCIAL

N° BOLETA O FACTURA

CIUDAD FECHA DE COMPRA

N° DE SERIE DEL EQUIPO

EXCLUSIONES DE LA GARANTÍA: La garantía perderá toda validez en las siguientes situaciones: 1. Enmiendas en la póliza de garantía, boleta o factura; ausencia o no presentación de alguno de estos documentos originales. 2. Mal uso del equipo, intervención en él o modificación por parte de terceros. Ausencia, rotura o violación de sellos de garantía, cuando estos existen en los productos por disposición de POWERPRO. 3. Conexión indebida del producto o conexión a otros productos distintos a los indicados en el manual de uso. 4. Uso indebido del producto o uso con químicos distintos a los indicados en el manual de uso. 5. Daño causado por golpe de bodegaje, transporte incorrecto o trato indebido. 6. Daños causados por terremoto, inundación, incendio, relámpago, anegaciones, ambientes de excesivo polvo, humedad, ambiente marino o por voltaje excesivo proveniente de la fuente de alimentación eléctrica. 7. Daño causado por presencia de agua o cualquier fluido o elemento extraño en el interior del producto. 8. Alteración o ausencia del número de serie puesto por la fábrica del producto. 9. Cuando el número de serie que aparece en la póliza no corresponde al de la placa del producto. 10. Cuando el producto no sea utilizado o cuidado en conformidad a las indicaciones del manual de uso. 11. El reemplazo de los elementos de desgaste ocasionado por el uso habitual del equipo: filtros, bujías, embragues, carbones, accesorios de corte, boquillas, inyectores, correas, arranque manual, sellos mecánicos. 12. El daño ocasionado por el no mantenimiento adecuado del equipo, revisiones periódicas a elementos que sufren desgaste por su uso habitual. 13. Las mantenimientos en ningún caso están cubiertas por garantía, siendo de exclusiva responsabilidad del propietario. 14. Instalaciones realizadas por personal externo no autorizado o no reconocido por nuestra empresa.

PERÍODO DE VIGENCIA DE LA GARANTÍA:
6 MESES