

POWER PRO[®]

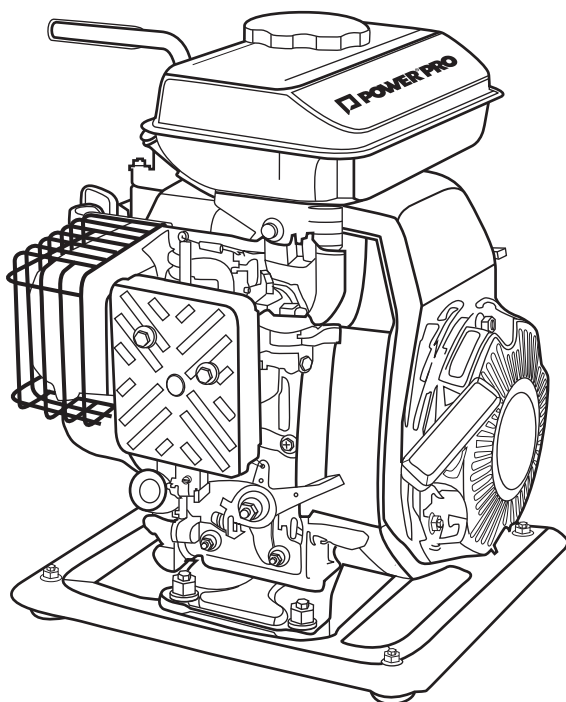

Manual de Uso Motobomba a gasolina GWP10

Caudal máximo: 8m³/h
Altura máxima succión: 6m
Altura máxima elevación: 20m
Diámetro de entrada: 1" (25mm)
Diámetro de salida: 1" (25mm)
Peso Neto: 12kg



ATENCIÓN:

Este manual debe ser leído atentamente antes de proceder a instalar y utilizar este producto.

Antes de usar la motobomba lea cuidadosamente, comprenda y respete las instrucciones de seguridad.

PRESENTACIÓN

Esta bomba centrífuga movida por un motor bencinero, ha sido diseñada para el uso civil o agrícola y no debe ser usada en actividades industriales ni comerciales.

Fácilmente transportable, es ideal para riego, transferencia de líquidos, drenaje de tanques, tomar agua de pozos y para aumentar la presión y el caudal de agua disponibles. **NO UTILIZAR PARA EL BOMBEO DE AGUAS SUCIAS.**

Para optimizar el rendimiento de esta motobomba hemos redactado el presente manual, que le rogamos lea atentamente y tenga en cuenta cada vez que vaya a utilizarlo.

El presente **MANUAL DE USO** es parte integrante de la motobomba. Tiene que conservarse con esmero para poder consultarlo siempre que sea necesario. Si entrega el equipo a terceros, aconsejamos entregar también este manual.

IMPORTANTE

 Si al desembalar la motobomba detectara algún daño producido durante el transporte, **NO LA PONGA EN SERVICIO.** Contrólela en alguno de los talleres autorizados y eventualmente que sea reparada. Siga atentamente las prescripciones de mantenimiento.

 Antes de comenzar a operar la máquina, lea, preste atención y siga atentamente todas las instrucciones que se encuentran en la máquina y en los manuales.

Familiarícese totalmente con los controles y el uso correcto de la herramienta.

Esta máquina no está destinada para ser usada por niños o personas con capacidades físicas, sensoriales o mentales disminuidas que deban ser supervisadas para que sea usada con seguridad. Los niños deben ser supervisados para asegurarse que no jueguen con la bomba.

Por favor, preste especial atención cuando vea el siguiente símbolo de advertencia:

 **WARNING - PRECAUCIÓN - ATENCIÓN**

Este símbolo es empleado para alertar al usuario sobre operaciones y usos que

implican riesgo de daño físico o peligro de muerte cuando las instrucciones no son seguidas estrictamente.



POR RAZONES DE SEGURIDAD, AQUELLOS QUE NO ESTÉN FAMILIARIZADOS CON SU OPERACIÓN, NO DEBEN UTILIZARLA.

CONSIDERACIONES GENERALES

Estas páginas le enseñarán sobre el uso seguro del equipo. A menudo el usuario de una máquina no tiene experiencia previa, no ha sido instruido correctamente, o no ha leído el manual de instrucciones.

 EL USO INAPROPIADO DEL EQUIPO PUEDE RESULTAR EXTREMADAMENTE PELIGROSO PARA EL OPERADOR, PARA LAS PERSONAS QUE SE ENCUENTREN ALREDEDOR E INCLUSO PARA EL EQUIPO MISMO.

Antes de comenzar a operar esta motobomba, lea, preste atención y siga atentamente todas las instrucciones que se encuentran en el equipo y en los manuales.

 **ATENCIÓN: SON BOMBAS PARA AGUA LIMPIA.**

 **NO DEBEN BOMBARSE** líquidos corrosivos, combustibles o explosivos, bencinas, petróleos, solventes, thinner, grasas, aceites, aguas saladas y líquidos cloacales. **NO APTA PARA BOMBEO DE AGUA POTABLE.**

PRECAUCIONES Y NORMAS DE SEGURIDAD

Símbolos y marcas usadas en estas instrucciones.

Antes de empezar a usar su motobomba por primera vez, este manual debe ser leído y comprendido cuidadosamente. Conserve este manual para su consulta posterior.

 Las instrucciones de seguridad están marcadas con este símbolo deben ser observadas para prevenir peligros sobre las personas.

 Se usa este símbolo para las instrucciones que se deben cumplir para evitar daños en la máquina y su rendimiento.

Este símbolo indica consejos e instrucciones para simplificar el trabajo y hacer seguro su empleo.

Cuando use el aparato, mantenga alejados a los niños. No permita que el aparato sea manejado por los niños o por personas que no estén familiarizadas con su operación.

Guarde el aparato en un sitio limpio y seco, fuera del alcance de los niños.

INSTRUCCIONES DE PREVENCIÓN

NO ASPIRE gases explosivos, inflamables o nocivos contra la salud.

NO OPERE la motobomba en locales cerrados o con riesgo de explosión.

NO FUME durante la recarga de combustible.

Cuando recargue combustible hágalo siempre con el motor detenido.

NO REBASE o derrame combustible durante la carga.

Durante su funcionamiento, las piezas de trabajo de la máquina pueden llegar a calentarse. **PELIGRO DE QUEMADURAS.**

Mantenga la motobomba alejada una distancia prudencial mínima de 1m de recipientes o líquidos inflamables.

NO TOQUE el cilindro, el silenciador y áreas adyacentes hasta dejar pasar por lo menos 20 minutos de haber apagado el motor. Hay que esperar más tiempo para que la temperatura baje de los 20°C.

MANTÉNGASE ALERTA. No opere la máquina bajo los efectos del alcohol, drogas o medicinas que puedan provocar sueño o que puedan afectar su habilidad para operarla con seguridad.

IDENTIFICACIÓN DE COMPONENTES

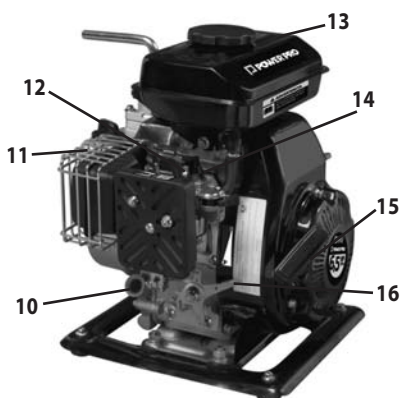
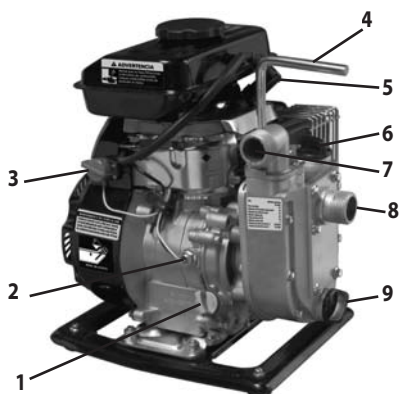

1- TAPÓN CARGA DE ACEITE / 2- BULBO DE ACEITE / 3- INTERRUPTOR DE ENCENDIDO / 4- MANILLA DE TRANSPORTE / 5- BUJÍA / 6- TAPÓN DE CEBADO / 7- CONECTOR DE SALIDA / 8- CONECTOR DE ADMISIÓN / 9- TAPÓN DE DRENAJE / 10- FILTRO DE AIRE / 11- SILENCIADOR Y ESCAPE / 12- PALANCA DE CEBADOR / 13- TANQUE DE COMBUSTIBLE / 14- LLAVE DE PASO DE COMBUSTIBLE / 15- EMPUÑADURA DE ARRANQUE / 16- PALANCA DEL ACCELERADOR

SISTEMA DE CONTROL

Antes de usar esta motobomba, conozca cómo detenerla en caso de urgencia.

LLAVE DE PASO DEL COMBUSTIBLE

Esta canilla controla el flujo de combustible del tanque al carburador. Asegúrese de colocar la palanca en la posición CERRADO luego de apagar el motor.

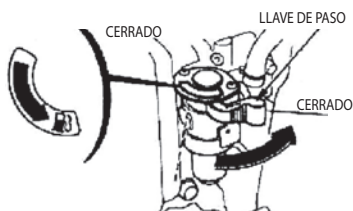

INTERRUPTOR DEL ENCENDIDO

El interruptor del encendido se coloca en la posición "ON-ENCENDIDO" para arrancar el motor y en "OFF-APAGADO" para detener el motor.

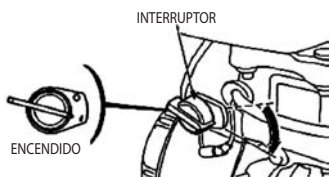

PALANCA DEL CEBADOR

Esta palanca se usa para enriquecer la mezcla de combustible cuando se arranca en motor en frío.

Coloque la palanca en la posición "CLOSE/CERRADO" durante el arranque con el motor frío.

Coloque la palanca en la posición "OPEN/ABIERTO" para el funcionamiento normal luego que haya arrancado o calentado en motor.



PALANCA DEL ACELERADOR

Se mueve para ajustar la velocidad del motor que a su vez ajusta el volumen del agua bombeada. Para el mayor caudal poner el acelerador en la posición "FAST/RÁPIDO" y para el menor caudal poner en la posición "SLOW/LENTO".



ARRANQUE MANUAL

Tire suavemente de la empuñadura del arranque hasta sentir resistencia y luego pase a tirar con fuerza y rápidamente.

NOTA: Luego de tirar del cordel, acompañe con la mano su retorno hasta el tope, si suelta la empuñadura arruinará el sistema de arranque.

INSPECCIÓN ANTES DE USAR

Por su seguridad y para maximizar la vida útil de su equipo, es muy importante tomarse unos minutos antes de operar la bomba para controlar en qué condiciones se encuentra. Asegúrese que no tiene ningún problema y si lo encuentra recurra a un servicio mecánico oficial para que lo corrija antes de volver a usarla.

PRECAUCIÓN: Un inadecuado mantenimiento o reparaciones incorrectas pueden dar lugar a un mal funcionamiento y el peligro de recibir serias lesiones.

- ⚠ Los gases de escape contienen monóxido de carbono que es tóxico y puede llegar a ser mortal. **NUNCA** haga funcionar el motor en lugares cerrados o sin ventilación.
- ⚠ Para prevenir los peligros de un incendio, mantenga la bomba separada por lo menos a un metro de las paredes y objetos inflamables durante su funcionamiento, no deje líquidos inflamables cerca del motor.

⚠ ANTES de iniciar la inspección de la bomba asegúrese que se encuentra sobre una superficie nivelada y firme, coloque el interruptor de encendido en la posición "OFF - APAGADO"

CONTROLES DE RUTINA

Vea alrededor y por debajo de la bomba signos de pérdidas de aceite o combustible, retire las basuras o la tierra especialmente en el motor, el escape y el arranque. Busque la presencia de daños, controle que las tuercas, tornillos, abrazaderas, conectores y tapones estén ajustados y en su lugar.

CONTROL DE LAS MANGUERAS DE SUCCIÓN Y DE DESCARGA

✋ CONTROLE su estado general antes de poner en marcha la motobomba, recuerde que la manguera de succión debe estar reforzada (espiralada) para evitar su colapso. Controle que las arandelas de sello estén en buenas condiciones al igual que los conectores y las abrazaderas además del filtro de entrada que debe estar colocado cuando exista el peligro de aspirar elementos extraños.

CONTROL DEL FILTRO DE AIRE

Un filtro de aire sucio restringe el paso del aire al carburador, reduciendo la potencia del motor y la cantidad de agua bombeada. Evítelo controlando la limpieza del filtro.

Retire el tornillo 'phillips' central y la tapa ranurada por el filtro de espuma; lave el filtro, escúrralo y déjelo secar. Si está dañado debe cambiarlo. Vuelva a armarlo procediendo en sentido inverso, colocando el filtro, tapa y tornillo.

⚠ NUNCA haga funcionar el motor sin el filtro de aire o con el elemento dañado porque el motor se desgastaría rápidamente.

CONTROL DEL NIVEL DE ACEITE

✋ NOTA: Ponga la motobomba sobre una superficie nivelada antes de controlar el nivel.

El aceite de motor es el factor que más puede afectar al rendimiento y vida útil del motor.

El usar aceites de baja calidad o de 2 tiempos dañará el motor y no deben ser usados. Controle el nivel del aceite antes de cada uso con el motor detenido.

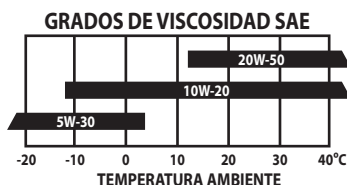

Aceite Recomendado: de automóvil para motores de 4 tiempos con clasificación Api: SE, SF o SAE 10W30 o de acuerdo con la temperatura ambiente según figura en la tabla.

Rango de temperatura para usar la motobomba: de 1°C a 40°C.

Método de controlar el nivel:

- 1- Antes de retirar el tapón medidor, límpielo y sus zonas adyacentes con un trapo limpio.
- 2- Retire el tapón de carga y limpie la varilla medidora con un trapo limpio.
- 3- Inserte el tapón en la boca de carga sin atornillarlo.
- 4- Retire la varilla para verificar el nivel. Si estuviera bajo agregue del aceite recomendado hasta la marca superior de la varilla completando el nivel.
- 5- Luego de agregar, no olvide de volver a colocar el tapón medidor atornillándolo.

⚠ IMPORTANTE: Usar el motor con bajo nivel de aceite, causará daños graves al motor.

Coloque el filtro de aire en forma correcta.

NUNCA haga funcionar el motor sin el filtro de aire o con el elemento dañado porque el motor se desgastaría rápidamente.

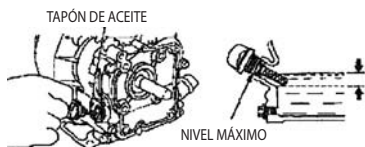

CONTROL DEL NIVEL DE COMBUSTIBLE

☞ **ANTES DE CADA USO** controle el nivel del combustible con la bomba colocada en posición nivelada.

Destornille la tapa del tanque y controle su nivel, agregue si fuera necesario y vuelva a colocar la tapa secando cuidadosamente el exterior si se hubiera derramado combustible.

⚠ **NO CARGUE** combustible por encima del hombro del filtro de combustible (nivel máximo).

Recargue el combustible en lugares ventilados lejos de la presencia de llamas abiertas y con el motor apagado y frío.

⚠ **NOTA:** El combustible ataca las pinturas y los plásticos. Sea cuidadoso al cargar el combustible para no derramarlo.

Capacidad del tanque: 1,4L

COMBUSTIBLE RECOMENDADO

Use gasolinas con un octanaje mínimo o superior a 90. Recomendamos el uso de gasolinas sin plomo.

⚠ **NUNCA** use gasolina sucia o contaminada ni mezcla de gasolina/aceite. Evite la entrada al tanque de suciedad o agua.

☞ **EVITE** la entrada al tanque de suciedad o agua.

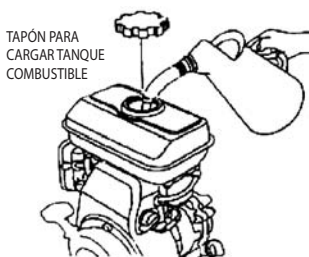

OPERACIÓN

PRECAUCIONES DE SEGURIDAD

Para obtener el máximo potencial de la bomba en condiciones de seguridad necesitará cierta práctica en los controles.

⚠ **ANTES** de usar la motobomba por primera vez consulte la parte sobre seguridad y pre inspección.

La motobomba está diseñada para mover aguas claras o seguras, nunca bombee líquidos inflamables o corrosivos, como combustibles o ácidos.

Para evitar la corrosión de la bomba nunca bombee agua de mar, productos químicos o cáusticos ni la use para aceite, vino, leche o agua potable.

UBICACIÓN DE LA MOTOBOMBA

Para obtener el máximo rendimiento coloque la bomba lo más cercana posible al nivel del agua y no use mangueras más largas de lo necesario, de esta forma logrará la mayor salida de agua y tendrá el menor tiempo de auto-cebado. Al incrementar la altura de la bomba disminuye el caudal de salida.

☞ El largo, tipo y diámetro de la manguera de succión y de descarga pueden afectar el rendimiento de la motobomba.

Minimizar la altura de succión llevando la bomba lo más cercana al agua, es muy importante para reducir el tiempo de auto-cebado.

INSTALACIÓN DE LA MANGUERA DE SUCCIÓN

La pérdida del cebado de la bomba durante el funcionamiento, normalmente se debe a un sellado deficiente entre la manguera y la conexión de la bomba. Si no corrige este defecto, el bombeo será imposible.

Use mangueras disponibles en el comercio y el conector y la abrazadera provista para instalar la manguera de succión con 3-4 vueltas para el conector de 2" y 4-5 vueltas para el conector de 3" y apriete la abrazadera, no deben quedar juegos libres.

El diámetro interno de la manguera debe ser igual o mayor al diámetro interno de la boca de succión. Las dimensiones mínimas deben ser para esta bomba de 1", de 50mm.

Use abrazaderas que aprieten con seguridad la manguera para prevenir la entrada de aire o la salida de agua. Verifique que la arandela de sello esté en buena condición.

Coloque el filtro colector provisto en el otro extremo de la manguera de succión para

evitar el ingreso a la bomba de basuras que podrían dañarla.

COLOCACIÓN DE LA MANGUERA DE DESCARGA

Use mangueras disponibles en el comercio y el conector y abrazadera provistos para conectar a la boca de descarga.

Coloque el filtro provisto en el extremo de la manguera de admisión.

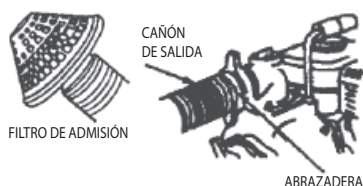

Recuerde anclar el extremo en la boca de la manguera de descarga antes de arrancar la bomba porque la fuerza de retroceso del chorro del agua haría que esta se mueva sin control.

Lo mejor es usar la manguera más corta posible para reducir la fricción del líquido contra las paredes de la manguera que reduce el caudal.

Mantenga las abrazaderas bien apretadas para prevenir que la manguera se salga del conector por causa de la presión.

CEBADO DE LA BOMBA

Antes de arrancar el motor, asegúrese de haber cebado (llenado) la bomba con agua sacando el tapón y llenando totalmente su capacidad. Vuelva a atornillar el tapón firmemente antes de poner en marcha la bomba.

NOTA: Usar la motobomba en seco destruye los sellos (retenes), si ha operado en seco detenga el motor inmediatamente y espere a que se enfríe antes de volver a cebarla.

Luego de haber usado la bomba hay que retirar los tapones de carga y de drenaje, para desagotar el cabezal y enjuagarlo si fuera necesario. Dejar secarlo antes de volver a colocar los tapones para guardar la motobomba.

FUNCIONAMIENTO A GRAN ALTITUD

A gran altitud el carburador normal funciona con una mezcla excesivamente rica. Decae la potencia y aumenta el consumo de combustible. La mezcla excesivamente rica ensucia la bujía y causa problemas de encendido y en el arranque.

Se puede ajustar la mezcla usando un chicler de menor calibre y ajustando el tornillo piloto.

Si usa la motobomba a alturas mayores a los 1.000 metros o más, solicite a nuestro servicio técnico la modificación del carburador.

Aunque se ajuste el carburador la potencia del motor decrece 3,5% por cada 300 metros de altura aproximadamente. Los efectos de la altura se pueden disminuir ajustando el carburador.

NOTA: Si el carburador ajustado para trabajar en altura se usa a baja altitud, la mezcla pobre causaría recalentamiento, pérdida de potencia y serios daños en el motor.

ARRANQUE DEL MOTOR

1- Saque el tapón y llene la cabeza de la bomba hasta que desborde (con la bomba en posición nivelada) luego vuelva a colocar el tapón.

2- Mueva la palanca de paso de combustible a la posición de OPEN-ABIERTO.

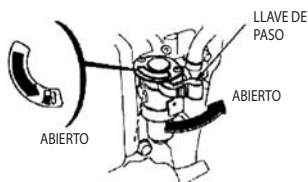

3- Para arrancar el motor si está frío, mueva la palanca del cebador a la posición CERRADO.



4- Mueva la palanca del acelerador desde SLOW-LENTO hasta aproximadamente 1/3 del recorrido hacia la posición FAST-RÁPIDO.



PALANCA DEL ACCELERADOR

5- Mueva la tecla del encendido a la posición ON-ENCENDIDO

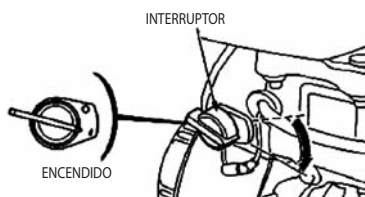

6- Tire de la empuñadura del arranque ligeramente hasta sentir resistencia y luego rápido y con fuerza.

NOTA: No suelte la empuñadura luego de tirar, acompañe con la mano el retorno para evitar dañar el mecanismo del arranque.

7- Si se ha colocado el cebador en la posición CLOSE-CERRADO, luego del arranque mueva gradualmente la palanca hasta la posición de OPEN-ABIERTO a medida que el motor levante temperatura.



AJUSTE LA VELOCIDAD DEL MOTOR

Luego de arrancar el motor, mueva la palanca a la velocidad FAST-RÁPIDO para cebar la bomba y controlar su flujo.

El volumen del bombeo se controla ajustando la velocidad del motor, mueva la palanca hacia la posición FAST/RÁPIDO para aumentar el bombeo y hacia la dirección SLOW/LENTO para disminuir el volumen del bombeo.

PARA DETENER EL MOTOR

1- Coloque la palanca del acelerador en la posición SLOW-LENTO.



PALANCA DEL ACCELERADOR

2- Coloque el interruptor de encendido en la posición OFF-APAGADO.

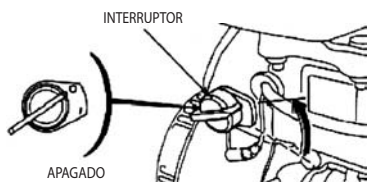

3- Gire la palanca de paso de combustible a OFF-APAGADO.



PARA DETENER EL MOTOR EN UNA EMERGENCIA CORTE EL ENCENDIDO.

Luego de haber usado la bomba saque el tapón de drenaje y descargue la bomba, retire el tapón del cebado y enjuague la bomba con agua limpia. Deje que la bomba se desagote y vuelva a poner los tapones.

MANTENIMIENTO

Un buen mantenimiento es esencial para una operación segura, económica y libre de problemas. Esto también ayuda a reducir la contaminación.

PRECAUCIÓN: Los gases del escape contienen el venenoso monóxido de carbono. Apague el motor antes de hacer cualquier tarea de mantenimiento. Si se debe hacer con el motor en marcha debe hacerse en un lugar ventilado.

Los mantenimientos periódicos son necesarios para mantener la motobomba en buenas condiciones de operación.

Realice las inspecciones y servicios de acuerdo a los intervalos que se muestran la tabla siguiente.

⚠ PRECAUCIÓN: El mantenimiento inadecuado y el no corregir los problemas antes de usar el equipo, pueden ser la causa de un mal funcionamiento que puede provocar serias heridas o la muerte.

👉 RESPETE SIEMPRE las indicaciones sobre inspecciones y mantenimiento recomendados en este manual.

TABLA DE MANTENIMIENTO

ITEM	PERÍODO	CADA	PRIMER	CADA	CADA	CADA
		USO	MES	3 MESES	6 MESES	AÑO
			o c/20 hrs	o c/50 hrs	o c/100 hrs	o c/300 hrs
ACEITE DE MOTOR	CHEQUEAR NIVEL CAMBIAR	✓	✓ 1ª vez			
FILTRO DE AIRE	CONTROL LIMPIAR		✓		✓	
COPA DE SEDIMENTOS	LIMPIAR	✓		✓ (1)		
BUJÍA	LIMPIAR CAMBIAR				✓	
LUZ DE VÁLVULAS	CONTROL AJUSTES				✓	RENUOVE (2)
TAPA DE CILINDROS		LIMPIE CADA 300 HORAS (2)				
TANQUE DE COMBUSTIBLE Y FILTRO		REEMPLAZO CADA 2 AÑOS (2)				
LÍNEA DE COMBUSTIBLE		REEMPLAZO CADA 2 AÑOS (2)				

CAMBIO DE ACEITE

Drene el aceite usado con el motor caliente ya que de esta forma se drena más rápido y completamente.

1- Coloque una bandeja adecuada debajo del motor para recolectar el aceite usado, luego retire la tapa de carga y el tapón de drenaje.

2- Permita que el aceite se drene completamente, luego vuelva a colocar el tapón de drenaje y apriételo con firmeza.

Disponga del aceite usado de acuerdo a las normas locales de cuidado del medio ambiente. Sugerimos que lo envase en un

recipiente cerrado y lo entregue en un centro de reciclado o en una estación de servicio. No lo arroje en la basura, ni lo derrame en la tierra ni lo arroje al desagüe.

3- Con la bomba en posición nivelada coloque el aceite nuevo hasta el nivel superior recomendado. (hasta completar).

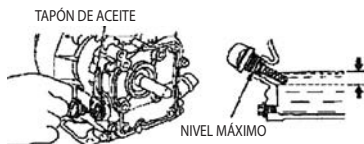

4- Coloque el tapón de carga y apriételo.

- PRECAUCIÓN:** El repetido contacto de la piel con el aceite usado durante períodos prolongados puede causar cáncer de piel. Esto es poco probable a menos que usted deba manejar aceite en forma diaria, todavía es recomendable lavarse bien las manos con agua y jabón luego de manejar el aceite.

MANTENIMIENTO DE LA BUJÍA

La bujía recomendada es: TORCH EST o su equivalente.

- NOTA:** Un grado de bujía equivocado puede dañar el motor.

1- Retire el conector de la bujía, limpie cualquier suciedad alrededor de la base de la bujía.

2- Usando la llave destornille la bujía.

3- Mida la luz de la bujía con una galga. Si el electrodo o su aislador están dañados reemplácela por una nueva. Corrija si es necesario la luz que debe medir de 0,6 a 0,7mm.

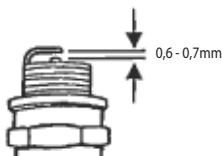

4- Controle si la arandela de la bujía está en buenas condiciones. Para evitar errores al colocarla zafando la rosca, atornillela con la mano.

5- Cuando la bujía llegue a tope use una llave para comprimir la arandela. Si la arandela de la bujía es nueva apriete 1/2 vuelta más con la llave.

Si es usada apriete solamente de 1/8 a 1/4 de vuelta más.

6- Coloque el conector de bujía.

ALMACENAMIENTO

1- Retire el tapón inferior de purga y enjuague el interior de la bomba con agua limpia, deje escurrir y vuelva a colocar el tapón. Antes de guardar la motobomba deje enfriar el motor por lo menos media hora, luego puede limpiar todas las superficies.

- NOTA:** El lavado a alta presión puede hacer entrar agua al motor por el silenciador o el filtro de aire provocando corrosión y daño, además solo se puede hacer con el motor detenido y frío.

2- Drene el aceite del carter por el tapón de purga con el motor caliente y limpie la copa de sedimentos, luego abra el paso de combustible y vacíe el tanque de combustible, vuelva a colocar la copa de sedimentos, el tapón de drenaje de aceite y apriételo.

3- Cargue aceite nuevo.

4- Vierta una cucharadita de aceite de motor en el cilindro retirando la bujía, tirando del arranque haga girar varias veces el cigüeñal para distribuir el aceite en las paredes del cilindro y vuelva a colocar la bujía.

5- Tire del arranque despacio hasta sentir resistencia, en este momento se encuentran cerradas las válvulas de admisión y escape impidiendo el ingreso de humedad al cilindro, luego retorne suavemente la manija del arranque.

6- Repare los daños en la pintura protectora y aplique una delgada capa de grasa sobre las superficies susceptibles de sufrir corrosión.

7- Cubrir el manguito a prueba de polvo de la bomba y guarde la bomba en un lugar protegido y ventilado.

MEDIO AMBIENTE

En caso de que, después de un largo uso fuera necesario reemplazar esta máquina, **NO LA PONGA ENTRE LOS RESÍDUOS DOMÉSTICOS.** Deshágase de ella de una forma que resulte segura para el medio ambiente.

PROBLEMAS Y SOLUCIONES

Problema	Causa Probable	Solución
El motor no arranca.	Compruebe que el botón de encendido (ON) / apagado (OFF) está en la posición ON.	Cambie la posición ON/OFF.
	Chequee el nivel de aceite.	Complete hasta la marca indicadora.
	Nivel de combustible escaso.	Recargue combustible.
	Combustible malo o de mala calidad	Drene el combustible del tanque y del carburador y cargue combustible fresco.
	Carburador guardado sin drenar.	Cambie las bujías.
	Bujías gastadas o defectuosas.	Si el problema persiste, diríjase a un Servicio Técnico Autorizado.
Bujías sin chispa.	Chequee que llegue gasolina al carburador.	Diríjase a un Servicio Técnico autorizado.
		Controle y limpie la capa de sedimento.
		Si el problema persiste diríjase a un Servicio Técnico autorizado.
	Bujía mojada con combustible (motor ahogado).	Séquela y vuelva a colocarla, arranque el motor con la palanca del acelerador en la posición FAST/RÁPIDO.
Filtro de combustible sucio, carburador dañado, fallas de ignición, válvulas trabadas, etc.		Reemplace o repare.
Pérdida de potencia del motor.	Controle el elemento del filtro de aire.	Elemento sucio. Limpie o cambie.
	Controle el combustible. Combustible malo.	Vacíe el tanque y el carburador y vuelva a cargar combustible fresco.
	Filtro de combustible sucio, carburador dañado, fallas de ignición, válvulas trabadas, etc.	Reemplace o repare.
No sale agua por la bomba.	La bomba no está cebada.	Cebe la bomba.
	Manguera colapsada, cortada o pinchada.	Reemplace la manguera.
	Colador no sumergido totalmente.	El colador de aspiración debe estar totalmente sumergido.
	Entrada de aire en las conexiones.	Reemplace el sello si está dañado o coloque si falta. Apriete las conexiones y la abrazadera.
	Colador tapado.	Limpie la rejilla del colador.
	Excesiva altura	Mida las alturas de succión y la altura de la descarga. Relocalice la bomba y la manguera para reducir altura.
		Si el problema persiste, diríjase a un Servicio Técnico autorizado.
Bajo caudal de salida	Manguera de aspiración colapsada, cortada o dañada, muy larga.	Reemplace la manguera.
	Diámetro demasiado pequeño.	Reemplace la manguera.
	Colador no sumergido totalmente.	El colador de aspiración debe estar totalmente sumergido.
	Entrada de aire en las conexiones.	Reemplace el sello si está dañado o coloque si falta. Apriete las conexiones y la abrazadera.
	Manguera dañada, demasiado larga, o el diámetro demasiado pequeño.	Reemplace la manguera.
		Si el problema persiste, diríjase a un Servicio Técnico autorizado.

PÓLIZA DE GARANTÍA POWER PRO

MODELO

PERÍODO DE GARANTÍA

TIENDA COMERCIAL

CIUDAD

N° BOLETA O FACTURA

FECHA DE COMPRA

ESTIMADO CLIENTE: El producto adquirido por usted ha sido sometido a rigurosos procesos de control de calidad antes de su venta al consumidor final. Por lo anterior, POWER PRO garantiza su perfecto funcionamiento y desempeño durante el período de garantía señalado en el recuadro más arriba. En el evento que el producto, materia de esta garantía, no funcione o funcione defectuosamente por fallas atribuibles a su fabricación o materiales, usted tendrá derecho a usar esta garantía en los términos que más adelante se indican.

EN QUÉ CONSISTE LA GARANTÍA: Cada vez que su equipo experimente una falla atribuible a defectos de fabricación, usted podrá hacer uso de la garantía, siendo su equipo revisado y reparado gratuitamente, incluyendo mano de obra y repuestos, por POWER PRO, a través de su red de servicios técnicos autorizados a lo largo del país. La garantía podrá hacerse efectiva las veces que sea necesario cada vez que se presenten defectos atribuibles a la fabricación del equipo, dentro de su período de validez, la garantía sólo es válida en Chile. POWER PRO podrá determinar a su discreción si efectúa la revisión y/o reparación directamente a través de servicios autorizados.

CÓMO SE HACE EFECTIVA LA GARANTÍA: Para hacer efectiva la garantía, usted debe acudir con su producto a cualquiera de los servicios técnicos autorizados que se encuentren vigentes en el momento de hacer uso de esta garantía, debiendo presentar la póliza original con los datos de la compra. Es necesario presentar, además de la póliza, el original de la boleta o la factura, en que se pueda verificar la fecha de la compra y modelo correspondiente al equipo adquirido.

EXCLUSIONES DE LA GARANTÍA: La garantía perderá toda validez en las siguientes situaciones:

1. Enmiendas en la póliza de garantía, boleta o factura; ausencia o no presentación de alguno de estos documentos originales.
2. Mal uso del equipo, intervención en él o modificación por parte de terceros. Ausencia, rotura o violación de sellos de garantía, cuando estos existen en los productos por disposición de POWER PRO.
3. Conexión indebida del producto o conexión a otros productos distintos a los indicados en el manual de uso.
4. Daño causado por golpe de bodegaje, transporte incorrecto o trato indebido.
5. Daños causados por terremoto, inundación, incendio, relámpago, anegaciones, ambientes de excesivo polvo, humedad o por voltaje excesivo proveniente de la fuente de alimentación eléctrica.
6. Daño causado por presencia de agua o cualquier elemento extraño en el interior del producto.
7. Alteración o ausencia del número de serie puesto por la fábrica del producto.
8. Cuando el número de serie que aparece en la póliza no corresponde a la figura del producto.
9. Cuando el producto no sea utilizado o cuidado en conformidad a las indicaciones del manual de uso.
10. El reemplazo de los carbones o elementos de desgaste ocasionado por el uso habitual del equipo.
11. El daño ocasionado por el no mantenimiento adecuado del equipo, revisiones periódicas a elementos que sufren desgaste por su uso habitual.
12. Utilización del producto para fines comerciales, inclusive su arriendo o alquiler.

PERÍODO DE VIGENCIA DE LA GARANTÍA: Dos años.

RECOMENDACIONES AL CLIENTE: 1. Antes de conectar y usar el equipo, lea cuidadosamente el manual de uso. 2. Utilice sólo conectores recomendados por la fábrica.

Casa Matriz

San Francisco 144, Santiago de Chile

Fono: (56.2) 389 0000

Fax: (56.2) 633 7795

Red de Servicios Técnicos: <http://st.vielva.cl>

Dirección de correo: stvielva@vielva.cl

www.vielva.cl